

# İçindekiler

## Şebeke Servisleri 4

## Toshiba Corporation 5

AB Garantisi 8

## Lisanslar 9

**Toshiba TS705 telefonunuzu kullanmadan önce 12**

## Uygunluk Bildirimi 13

## Güvenlik talimatları 14

Özenli kullanım ve bakım 14

FCC bildirim 15

Kullanıcıya bilgiler 15

## Başlarken 16

Paketi açma 16

Telefon bölümleri ve işlevler 17

Ekran göstergeleri 20

SIM kartı, pili ve microSD hafıza kartını takma 23

Pili şarj etme 25

Telefonu açma/kapatma 25

Yazılımı yükleme 26

## Çağrı işlevleri 27

Çağrı yapma 27

Çağrı sırasında yapılabilecek işlemler 28

Çağrı geçmişi 28

Video çağrılar 30

## Kişiler 32

Yeni kişi oluşturma 32

Kişileri düzenleme 34

Hızlı aramaya ekleme 34

Gruplara kişi ekleme 34

Grup oluşturma 34

Grubu düzenleme 35

SIM kişileri oluşturma 35

Filtreyi kullanma 35

Sesle arama 36

## Mesajlar 38

Mesaj oluşturma 38

Mesajları kontrol etme 39



# İçindekiler

Şablonlar 41  
Mesaj ayarları 42  
Sesli posta ayarları 45

## Metin girişi 46

Karakter giriş modu 46

## Ayarlar 48

Telefon profili ayarları 48  
Ekran ayarları 48  
Telefon ayarları 49  
Çağrı ayarları 50  
Güvenlik ayarları 51  
Şebeke ayarları 52  
Bağlantı ayarları 52  
Hafıza ayarları 53

## Ajanda 54

Kronometre 54  
Çalar saat 54  
Takvim 54  
Hesap Makinesi 55  
Ses kaydedici 56

Görevler 56  
Birim dönüştürücü 56  
Dünya saatleri 57

## Tarayıcı 58

Yer imleri 59  
Tarayıcı ayarları 59

## Medya çalar 60

Müzik çalma 60  
Resimleri görüntüleme 62  
Videoları oynatma 63  
Yer imlerini kullanma 64

## Kamera 65

Resim çekme 65  
Video kaydetme 66

## Dosyalarım 68

Klasörler 68  
Dosyaları arama 68  
Lisans yöneticisi 68

# İçindekiler

## **Bağlantı 69**

Toshiba telefonunuzu PC'ye bağlama  
69

## **Teknik özellikler 70**

Toshiba TS705 70

## **Sorun giderme 71**

## **Sağlık ve güvenlik 73**

Genel 73

Çalışma ortamı 73

Elektronik cihazlar 74

Pil güvenliği 75

Acil durum çağrıları 76

FCC radyo frekansına maruz kalma bilgileri 76

Avrupa Radyo Frekansına Maruz Kalma Bilgileri 77

Satın alma kaydı 79

## **Menü ağacı 80**



## Şebeke servisleri

Toshiba telefonunuzu kullanabilmek için, bir kablosuz servis sağlayıcıdan servis almanız gerekir. Toshiba telefonunuzdaki özelliklerin birçoğunun çalışması, kablosuz iletişim şebekesindeki özelliklere bağlıdır. Bu Şebeke Servisleri bazı şebekelerde kullanılamayabilir veya, Şebeke Servisleri'ni kullanabilmek için servis sağlayıcınızla belirli ayarlamalar yapmanız gerekebilir. Servis sağlayıcınızın bu servislerin kullanımıyla ilgili size ek talimatlar vermesi ve uygulanacak ücretleri açıklaması gerekebilir. Bazı şebekelerde, Şebeke Servislerini kullanmanızı etkileyen sınırlamalar olabilir. Örneğin bazı şebekeler, dile bağlı karakter ve servislerin tümünü desteklemeyebilir.

Bu telefon, GPRS servisini destekleyen, 3GPP GSM Sürüm 99 tipinde bir terminaldir ve Sürüm 97 GPRS şebekelerini de destekleyecek şekilde tasarlanmıştır. Ancak, bazı Sürüm 97 GPRS şebekelerinde kullanılırken uyumluluk sorunlarıyla karşılaşılabilir. Daha fazla bilgi için servis sağlayıcınızla görüşün.

Belirli ürünlerin bulunabilirliği bölgeye göre farklılık gösterebilir. Bu konu hakkında bilgi almak için lütfen size en yakın satıcıya başvurun.

# Toshiba Corporation

**ÖNEMLİ NOT: CEP TELEFONUNUZU KULLANMADAN ÖNCE LÜTFEN OKUYUN. SİZE SAĞLANAN TELEFONDAKİ HERHANGİ BİR YAZILIMI KULLANMAYI DENEDİĞİNİZDE BU SON KULLANICI LİSANS SÖZLEŞMESİNİ (EULA) KABUL ETMİŞ SAYILIRSINIZ. BU EULA'YI REDDEDİYORSANIZ VEYA TÜM KOŞULLARINI KABUL ETMİYORSANIZ LÜTFEN BİRLİKTE VERİLEN YAZILIMA ERİŞMEYİN VEYA BU YAZILIMI KULLANMAYA ÇALIŞMAYIN.**

## **Son Kullanıcı Lisans Sözleşmesi (EULA-End User License Agreement)**

Bu Son Kullanıcı Lisans Sözleşmesi ("EULA"), sizinle (kullanıcı) TOSHIBA CORPORATION ("Toshiba") arasında, size sağlanan Toshiba 3G cep telefonunda ("Telefon") yüklü olan telif hakkıyla korunan yazılımla ilgili yasal bir sözleşmedir.

Telefonda yüklü olan herhangi bir yazılımı ya da ilgili belgeleri ("Yazılım") kullanmak veya onlardan yararlanmak, Telefonda bulunan Yazılımın sağlayıcısı tarafından başka koşullar belirtilmemişse, bu koşulları kabul ettiğiniz anlamına gelir. Başka koşullar belirtilmişse bu koşullara tabi olabilirsiniz. Bu EULA'nın koşullarını

kabul etmiyorsanız, Yazılımı kullanmayın ya da ondan yararlanmayın.

- 1. Lisans Verme.** Toshiba size, Yazılımı bu EULA'da belirtildiği şekilde kullanmak üzere kişisel, devredilemeyen ve size özel olmayan bir hak verir. Yazılımın tümünü veya bu belgeyle verilen hakların bir kısmını değiştirmek, uyarlamak, tercüme etmek, kiralamak, kopyalamak, kullanıma sunmak, aktarmak veya tahsis etmek ve Yazılımdan herhangi bir mülkiyet bildirimini, etiketi ya da işareti kaldırmak, bu EULA'da açıkça izin verilmedikçe kesinlikle yasaktır. Ayrıca, bu sözleşme kapsamında Yazılımdan türetilmiş herhangi bir ürün oluşturamayacağınızı da kabul etmiş olursunuz.
- 2. Telif Hakkı.** Yazılım satılmamış, lisansı verilmiştir. Size Yazılımdaki fikri mülkiyet haklarına ilişkin hiçbir mülkiyet hakkı verilmediğini kabul etmektedir. Buna ek olarak, Yazılıma ilişkin tüm mülkiyet haklarının Toshiba'nın, Toshiba'nın bağlı şirketlerinin ve/veya onların tedarikçilerinin mülkiyetinde kalacağını ve bu EULA'da açıkça belirtilmedikçe Yazılım'la ilgili hiçbir hak edinmeyeceğinizi kabul etmektedir.





# Toshiba Corporation

Yalnızca, yasal kullanım koşullarına uygun olarak Yazılımın yedek bir kopyasını bulundurabilirsiniz. Yazılımın tüm kopyaları, Yazılımdaki aynı mülkiyet hakkı bildirimlerini Yazılımdaki şekliyle içermelidir ve bunlar bu EULA'nın koşullarına tabi olacaktır. Bu EULA'da açıkça verilmeyen tüm haklar Toshiba'ya, Toshiba'nın bağlı şirketlerine ve/veya onların tedarikçilerine aittir.

- 3. Ters Mühendislik.** Yürürlükteki yasalar tarafından izin verdikleri ve yalnızca bu yasalara uygun şekilde gerçekleştirildikleri durumlar dışında Yazılımın tümünde veya bir kısmında ters mühendislik, derleme, değişiklik, tercüme veya parçalara ayırma eylemlerini denemeyeceğinizi ve şirketseniz çalışanlarınızın, yardımcılarınızın ve sözleşmeli iş yaptığınız kişilerin bu eylemleri gerçekleştirmesini önlemek için her türlü çabayı göstereceğinizi kabul edersiniz. Bu belgede yukarıda veya başka herhangi bir yerde bulunan koşullar ve hükümlere uyulmadığı takdirde lisans otomatik olarak sonlandırılır ve bu belgede verilen haklar Toshiba'ya iade edilir.
- 4. SINIRLI GARANTİ.** Toshiba, Toshiba'nın bağlı kuruluşları ve onların tedarikçileri ya da yetkili

servis şirketleri arızalı yazılımı yalnızca Telefonun garanti süresi içinde ve arızanın Toshiba'nın kontrol edemeyeceği nedenlerden kaynaklanmaması koşuluyla, seçim hakkı Toshiba'ya ait olmak üzere onaracak veya değiştirecektir. BU EULA'DA SAĞLANANLAR HARİCİNDE: (A) TOSHIBA, TOSHIBA'NIN BAĞLI KURULUŞLARI VE ONLARIN TEDARİKÇİLERİ TATMİN EDİCİ KALİTE, SATILABİLİRLİK, BELLİ BİR AMACA UYGUNLUK VE ÜÇÜNCÜ PARTİ HAKLARININ İHLALİYLE İLGİLİ GARANTİLER, HÜKÜMLER VE KOŞULLAR DA DAHİL ANCAK BUNLARLA SINIRLI OLMAMAK ÜZERE TÜM GARANTİLERİ, HÜKÜMLERİ YA DA DİĞER KOŞULLARI (AÇIK YA DA ZİMNİ) REDDEDER. (B) YAZILIMIN KALİTESİNE VE PERFORMANSINA İLİŞKİN RİSKİN TAMAMI SİZE AİTTİR. YAZILIMIN SİZİN GEREKSİNİMLERİNİZİ KARŞILAMAYABİLECEĞİNİ VE YAZILIMIN KESİNTİSİZ YA DA HATASIZ ÇALIŞMAYABİLECEĞİNE İLİŞKİN HİÇBİR GARANTİ VERİLMEDİĞİNİ KABUL ETMEKTESİNİZ.

- 5. SORUMLULUĞUN SINIRLANDIRILMASI.** TOSHIBA, TOSHIBA'NIN YAN ŞİRKETLERİ

# Toshiba Corporation

VEYA TEDARİKÇİLERİ HİÇBİR ŞEKİLDE (A) İŞ VEYA GELİR KAYBI, İŞİN KESİNTİYE UĞRAMASI, İŞ VERİLERİNİN KAYBI VEYA (B) HER TÜRLÜ NEDENSEL, ÖZEL, ARIZİ VEYA DOLAYLI ZARARDAN (SÖZLEŞMEYE DAYALI VEYA BAŞKA BİR ŞEKİLDE OLMASINA BAKILMAKSIZIN) AŞAĞIDAKİ NEDENLERDEN KAYNAKLANAN HİÇBİR ZARARDAN SORUMLU OLMAYACAK, SORUMLULUĞU YASALARIN İZİN VERDİĞİ ÖLÇÜDE SINIRLI OLACAKTIR: (I) TOSHIBA, TOSHIBA'NIN YAN ŞİRKETLERİ VE TEDARİKÇİLERİ BÖYLE BİR OLASI ZARAR HAKKINDA BİLGİLENDİRİLMİŞ OLSALAR DA YAZILIMIN KULLANIMI YA DA KULLANILAMAMASI VEYA (II) ÜÇÜNCÜ TARAFLARCA TALEP EDİLEN TAZMİNATLAR BU BÖLÜMDE BELİRTİLDİĞİ GİBİ, TOSHIBA'NIN BU EULA KAPSAMINDAKİ TOPLAM SORUMLULUĞU (VARSA) YAZILIM İÇİN ÖDENEN BEDELİ AŞAMAZ. YUKARIDAKİ SORUMLULUK REDDİ BEYANI VE SINIRLANDIRMALAR (A) İHMAL NEDENİYLE MEYDANA GELEN ÖLÜM VE YARALANMALARA İLİŞKİN SORUMLULUĞU (B) YÜRÜRLÜKTEKİ YASALAR GEREĞİ YASAL OLARAK HARIÇ TUTULAMADIĞI YA

DA SINIRLANAMADIĞI DURUMLARDA HERHANGİ BİR ZORUNLU YASAL HAKKI HARIÇ TUTMAZ YA DA SINIRLAMAZ. ÜRÜNÜNÜZE GİRDİĞİNİZ AD, ADRES, TELEFON NUMARASI, ZİL SESİ GİBİ BİLGİLER ONARIM YA DA SERVIS İŞLEMLERİ KAPSAMINDA SİLİNEBİLECEĞİ İÇİN, ÜRÜNÜNÜZÜ GARANTİ SERVISİNE GÖNDERMEDEN ÖNCE LÜTFEN ÜRÜNÜNÜZE GİRDİĞİNİZ TÜM BİLGİLERİN BİR KOPYASINI ALIN VE SAKLAYIN.

- 6. Yasalar.** Bu EULA İngiltere ve Galler yasalarına tabidir. Bu EULA'dan kaynaklanan tüm anlaşmazlıklar İngiliz Mahkemeleri'nde ele alınır.
- 7. İhracat Yasaları.** Yazılımın kullanımı, çoğaltılması ya da yazılımdan yararlanılması, ilgili ülkelerin ya da bölgelerin ihracat yasalarına kontrol edilebilecek ürünleri ve/veya teknik verileri gerektirebilir ve ihracattan önce ilgili resmi makamların onayını gerektirebilir. İlgili ülkelerin ya da bölgelerin ihracat yasalarına aykırı, doğrudan ya da dolaylı tüm ihracatlar yasaktır.
- 8. Üçüncü Taraf Lehdarı.** Toshiba'ya yazılım sağlayan belli tedarikçilerin üçüncü taraf



# Toshiba Corporation

lehdarı olarak bu EULA'nın kořullarını kullanıcı olarak size karřı uygulama hakları olduđunu kabul edersiniz.

9. **Aktarma.** Yazılım yasal bir üçüncü taraf kullanıcısına, bu EULA'nın geçerli olmaya devam edecek kořullarını kabul etmesi kořuluyla yalnızca Telefonda yüklü olduđu řekliyle aktarılabilir.

10. İNGİLTERE'DE YAŐAYAN BİR TÜKETİCİYSENİZ VE YAZILIM 'GOODS' (GEREKLİ ÖZELLİKLERE SAHİP) OLARAK NİTELENDİRİLİYORSA YÜRÜRLÜKTEKİ YASALARLA BELİRLENMİŐ YASAL HAKLARINIZ ETKİLENMEZ.

## AB Garantisi

Toshiba telefonunuzda kullanıcı tarafından servis işlemleri yapılacak hiçbir parça yoktur. Servisle ilgili ayrıntılı bilgi için lütfen satıcınıza ya da servis sağlayıcınıza başvurun.



## Lisanslar

QUALCOMM Incorporated tarafından, aşağıdaki bir veya daha fazla ABD Patenti ve/veya bunların diğer ülkelerdeki karşılıkları altında lisanslanmıştır:

4.901.307 5.504.773 5.109.390 5.535.239  
5.267.262 5.600.754 5.416.797 5.778.338  
5.490.165 5.101.501 5.511.073 5.267.261  
5.568.483 5.414.796 5.659.569 5.056.109  
5.568.483 5.414.796 5.659.569 5.056.109  
5.657.420 5.710.784

T9 metin giriş yöntemi için aşağıdaki lisanslardan biri veya daha fazlası alınmıştır:

ABD Pat. No: 5,187,480, 5,818,437, 5,945,928, 5,953,541, 6,011,554, 6,286,064, 6,307,548, 6,307,549 ve 6,636,162, 6,646,573; Avustralya Pat. No: 727539, 746674 ve 747901; Kanada Pat. No: 1,331,057, 2,302,595, ve 2,227,904; İngiltere Pat. No: 2238414B; Hong Kong Standart Pat. No: HK1010924; Singapur Cumhuriyeti Pat. No: 51383, 66959 ve 71979; Avrupa Pat. No: 0 842 463 (96927260.8), 1 010 057 (98903671.0), 1 018 069 (98950708.2); Kore Cumhuriyeti Pat.

Pat. No: KR201211B1 ve KR226206B1. Çin Halk Cumhuriyeti Başvuru Numaraları 98802801.8, 98809472.X ve 96196739.0; Meksika Pat. No: 208141; Rusya Federasyonu Pat. No: 2206118; ve dünya çapında onay bekleyen diğer patentler



Java™ ve tüm Java tabanlı markalar Sun Microsystems, Inc. şirketinin ticari veya tescilli ticari markalarıdır.



## Lisanslar

Bluetooth™, ABD’de Bluetooth SIG, Inc. şirketinin ticari markasıdır.



BU ÜRÜNÜN LİSANSI MPEG-4 GÖRSEL PATENT PORTFÖYÜ ÇERÇEVESİNDE, BİR TÜKETİCİNİN, (i) MPEG-4 GÖRSEL STANDARDIYLA UYUMLU VİDEYU (“MPEG-4 VİDEO”) KODLAMA VE/VEYA (ii) KİŞİSEL VE TİCARİ OLMAYAN BİR FAALİYET YÜRÜTEN BİR TÜKETİCİ TARAFINDAN KODLANMIŞ VE/VEYA MPEG-LA’DAN MPEG-4 VİDEO SAĞLAMA LİSANSI ALMIŞ BİR VİDEO SAĞLAYICISINDAN EDİNİLMİŞ MPEG-4 VİDEONUN KODUNU ÇÖZME AMAÇLI KİŞİSEL VE TİCARİ OLMAYAN KULLANIMI İÇİN VERİLMEKTEDİR. BAŞKA BİR KULLANIMA YÖNELİK HİÇBİR LİSANS VERİLMEMİŞTİR VE ZİMNİ OLARAK VERİLDİĞİ SONUCU ÇIKARILAMAZ. TANITIMA YÖNELİK, DAHİLİ VE TİCARİ KULLANIMLAR VE LİSANSLARLA İLGİLİ BİLGİLER DAHİL OLMAK ÜZERE DAHA FAZLA BİLGİ MPEG-LA, LLC’DEN ALINABİLİR. BKZ. [HTTP://WWW.MPEGLA.COM](http://www.mpegla.com).

MPEG Layer-3 ses kodlama teknolojisine Fraunhofer IIS ve Thomson Multimedia tarafından lisans verilmiştir.

microSD™ logosu ticari bir markadır.



Telif Hakkı © 1998-2003 The OpenSSL Projesi. Her hakkı saklıdır. Telif Hakkı © 1995-1998 Eric Young (eay@cryptsoft.com). Her hakkı saklıdır.

BU YAZILIM OpenSSL PROJESİ VE/VEYA ERIC YOUNG TARAFINDAN "OLDUĞU GİBİ" SAĞLANMIŞTIR VE SATILABİLİRLİK VE BELİRLİ BİR AMACA UYGUNLUK GİBİ ZİMNİ GARANTİLER DAHİL ANCAK BUNLARLA SINIRLI OLMAMAK ÜZERE HİÇBİR AÇIK VEYA ZİMNİ GARANTİ VERİLMEMEKTEDİR. OpenSSL PROJESİ, ERIC YOUNG VEYA KATKIDA BULUNANLAR, BU YAZILIMIN KULLANIMINDAN DOĞAN, SÖZLEŞME GEREĞİ, MUTLAK SORUMLULUK GEREĞİ VEYA HAKSIZ FİİL SONUCU (İHMAL VEYA BAŞKA DURUMLAR DAHİL) OLSUN YA DA OLMASIN, HANGİ



## Lisanslar

NEDENLE OLURSA OLSUN VE HER TÜRLÜ YÜKÜMLÜLÜK VARSAYIMI TEMELİNDEKİ DOĞRUDAN, DOLAYLI, ARIZİ, ÖZEL, ÖRNEK OLUŞTURAN VEYA SONUÇ OLARAK ORTAYA ÇIKAN TAZMİNATTAN (YEDEK MAL VE HİZMET ALINMASI, KULLANIM, VERİ KAR KAYBI VEYA İŞİN KESİNTİYE UĞRAMASI DAHİL ANCAK BUNLARLA SINIRLI OLMAMAK ÜZERE), ZARARIN OLUŞMA OLASILIĞINDAN HABERDAR EDİLMİŞ OLSALAR BİLE HİÇBİR DURUMDA SORUMLU TUTULAMAZ.

CE 0682

## Toshiba TS705 telefonunuzu kullanmadan önce

BU ÜRÜNDE, PC'NİZDE BELİRTİLEN MÜZİK VERİLERİNİ TOSHIBA TS705 TELEFONUNUZA AKTARMANIZA OLANAK SAĞLAYAN BİR YAZILIM BULUNMAKTADIR. BU YAZILIMIN CD'LERİ PC'NİZE KAYDETME ÖZELLİĞİ YOKTUR. MÜZİK DOSYALARINI KAYDETME İŞLEMİ, MICROSOFT CORPORATION TARAFINDAN SUNULAN MICROSOFT WINDOWS MEDIA(R) PLAYER VEYA DİĞER BENZER YAZILIMLAR VE UYGULAMALAR KULLANILARAK GERÇEKLEŞTİRİLEBİLİR. WINDOWS MEDIA, MICROSOFT CORPORATION'IN ABD VE DİĞER ÜLKELERDEKİ TESCİLLİ TİCARİ MARKASIDIR. MÜZİK VE MÜZİK DOSYALARI, İLGİLİ ÜLKELERDE TELİF HAKKI YASALARIYLA KORUNUR VE TELİF HAKKIYLA KORUNAN MATERYALLERİN ÇOĞALTILMASINA VE AKTARILMASINA YALNIZCA KİŞİSEL KULLANIM İÇİN İZİN VERİLİR. İLGİLİ HAK SAHİPLERİNİN İZİN OLMASIZIN MÜZİK VERİLERİNİ ÇOĞALTANLAR VEYA BİR AĞ ÜZERİNDEN DAĞITANLAR (YA DA BAŞKALARININ BU EYLEMLERİ GERÇEKLEŞTİRMESİNE YARDIMCI OLANLAR) TELİF HAKKI YASALARINI İHLAL ETMİŞ OLUR. TOSHIBA, TOSHIBA VEYA ÜÇÜNCÜ TARAF YAZILIMININ YASALARA AYKIRI

KULLANIMINDAN DOĞACAK SONUÇLARDA HİÇBİR SORUMLULUK VE YÜKÜMLÜLÜK KABUL ETMEZ.





# Uygunluk bildirimi

**Toshiba Information Systems UK (Ltd), Mobile Communications Division**  
**(Toshiba Court, Addlestone Road, Weybridge, KT15 2UL)** olarak, biz, tamamen bizim sorumluluğumuzda olarak, bu ürünün (Toshiba TS705, Tür (Model) Adı SF4 - E01) aşağıdaki standartlara ve/veya diğer normlara uygun olduğunu beyan ederiz:

**3GPP TS 51.010-1, 3GPP TS 34.121, EN 301 489-1, EN 301 489-7, EN 301-489-24, EN 300 328, EN 301 489-17, EN 60950 ve EN 50360**

İşbu belgeyle, yukarıda adı geçen ürünün gerekli tüm radyo testlerinden geçirildiğini, EMC ve güvenlik koşullarının sağlandığını ve yukarıda adı geçen ürünün 1999/5/EC sayılı AB Yönetmeliğindeki gerekli olan tüm koşullara uygun olduğunu beyan ederiz. Madde 10(5) içinde bahsi geçen ve 1999/5/EC sayılı AB Yönetmeliği Ek IV'te ayrıntılı bir şekilde açıklanan uygunluk değerlendirmesi prosedürü aşağıdaki Bilgi Verilen Kuruluşun/Kuruluşların katılımıyla gerçekleştirilmiştir:

**Cetecom GmbH, Im Teelbuch 122, 45219 Essen, Almanya**

**CE 0682**

27 Temmuz 2006

Noritaka Tanigawa  
TIU Müdür Yardımcısı  
Mobil İletişim Bölümü Genel Müdürü

# Güvenlik talimatları

## Özenli kullanım ve bakım

Aşağıdaki önerileri uygulayarak, Toshiba telefonunuzun, parçaların ve aksesuarların ömrünü büyük ölçüde arttırabilirsiniz.



**İPUCU:** Toshiba telefonunuzu ve parçaları ve aksesuarları iyi durumda tutmak, garanti zorunluluklarını yerine getirmenize yardımcı olur.

- Toshiba telefonunuzu ve tüm parçalarını ve aksesuarlarını küçük çocukların erişemeyeceği yerlerde bulundurun.
- Nem, elektronik devrelerin paslanmasına neden olacak mineraller içerebileceğinden Toshiba telefonunuzu kuru tutun.
- Toshiba telefonunuzun hareketli parçaları zarar görebileceğinden, telefonu tozlu veya kirli yerlerde kullanmayın veya saklamayın.
- Toshiba telefonunuzu sıcak yerlerde kullanmayın veya saklamayın. Yüksek sıcaklıklar telefonun kullanım ömrünü kısaltır, pile zarar verir veya içindeki devrelerin şeklini bozabilir veya bunları eritebilir.

- Toshiba telefonunuzu soğuk yerlerde kullanmayın veya saklamayın. Oda sıcaklığıyla telefonun sıcaklığı arasında büyük bir fark olursa, telefonun içinde buğulanma oluşarak elektronik devrelere zarar verebilir.
- Kesinlikle gerekmedikçe Toshiba telefonunuzu açmayın.
- Toshiba telefonu hatalı şekilde veya kullanım amacı dışında kullanmayın. Telefonu düşürmek, çarpmak veya sarsmak iç devrelerine zarar verebilir.
- Toshiba telefonunuzu temizlemek için aşındırıcı kimyasal maddeler, güçlü deterjanlar ya da çözücü maddeler kullanmayın. Telefonu temizlemek için yumuşak, temiz, kuru ve tiftiksiz bir bez kullanın.
- Toshiba telefonunuza boya ya da benzer maddeler sürmeyin.
- Toshiba telefonunuz ya da aksesuarlardan herhangi biri gerektiği gibi çalışmıyorsa, lütfen gerekli uzman yardımını size verebilecek satıcınızla görüşün.
- Parazit olması, Toshiba telefonunuzun performansını etkileyebilir. Bu normaldir ve



# Güvenlik talimatları

parazit kaynağından uzaklaştığınızda telefonun normal çalışmasına dönmesi gerekir.

- Toshiba telefonunuzu parçalarına ayırmayı denemeyin. Telefona yalnızca Toshiba yetkili personeli servis vermelidir.

## FCC bildirim

Bu cihaz, FCC kurallarının 15. bölümüyle uyumludur. Çalışması aşağıdaki iki koşula tabidir: (1) Bu cihaz zararlı parazite neden olmaz ve (2) Bu cihaz, istenmeyen bir çalışma şekline neden olan parazitler de dahil tüm parazitlerden etkilenebilir.

Uyumluluktan sorumlu tarafın açıkça onaylamadığı değişiklikler veya geliştirmeler, kullanıcının cihazı kullanma yetkisini geçersiz kılabilir.

## Kullanıcıya bilgiler

Bu cihaz, FCC Kurallarının 15. Bölümü uyarınca B Sınıfı dijital cihaz sınırlarına göre test edilmiş ve cihazın bu sınırlarla uyumlu olduğu tespit edilmiştir. Bu sınırlar, yerleşim alanlarında zararlı parazite karşı yeterli koruma sağlamak amacıyla tasarlanmıştır. Bu cihaz, radyo frekans enerjisi

üretir, kullanır ve yayabilir ve talimatlara göre kurulmadığı ya da kullanılmadığında, radyo iletişimleri için parazit kaynağı olabilir. Öte yandan, belirli bir kurulumda parazit oluşmayacağı garanti edilmez. Bu cihaz, radyo ve televizyon yayını alımı için zararlı parazite neden oluyorsa (bu durum, cihazı kapatıp açarak belirlenebilir), kullanıcının aşağıdaki önlemlerden bir veya birkaçını uygulayarak paraziti gidermeyi denemesi önerilir:

1. Alıcı anteninin yönünü ya da yerini değiştirin.
2. Cihazla alıcı arasındaki mesafeyi artırın.
3. Cihazı, alıcının bağlı olduğu devreden farklı bir devredeki prize takın.
4. Yardım için yetkili bir satıcıya ya da deneyimli bir radyo/TV teknisyenine danışın.



**UYARI:** Uyumluluktan sorumlu üreticinin açıkça onaylamadığı değişiklikler veya geliştirmeler, kullanıcının cihazı kullanma yetkisini geçersiz kılabilir.

# Başlarken

## Paketi açma

Lütfen, satış paketinizde aşağıdakilerin bulunduğundan emin olun:

- **Telefon**
- **AC adaptörü**
- **CD-ROM**
- **Pil paketi**
- **USB kablosu**
- **Kullanım kılavuzu**





# Başlarken

## Telefon bölümleri ve işlevler

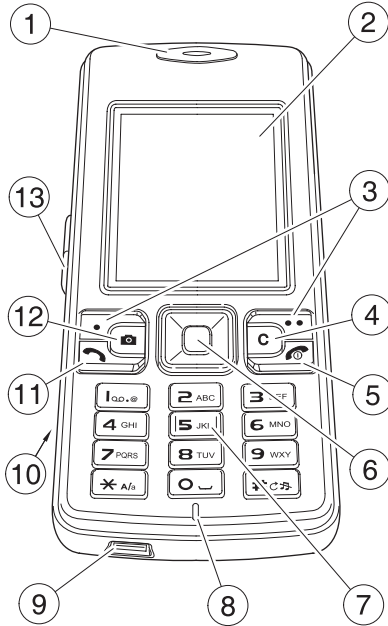

1. Kulaklık
2. Ana ekran
3. **Sağ ve Sol Seçim Tuşu:** ana ekranda gösterilen işlemleri gerçekleştirir.
4. **Temizle tuşu:** metin giriş modunda karakterleri temizler. Metni çabuk bir şekilde silmek için basılı tutun.
5. **Bitiş/Güç tuşu:** gücü açıp kapatmak, çağrılarını işlemleri bitirmek ve bekleme moduna dönmek için kullanılır.
6. **Gezinti tuşu/Merkez tuşu:** İmleci yukarı, aşağı, sağa ve sola taşımazı, işlemleri onaylamanızı ve kısayollara erişmenizi sağlar. Merkez tuşu, ana menüyü açmak veya ana menüdeki işlevlerden birini başlatmak için de kullanılır.
7. **Tuş takımı:** Telefon numaralarını ve karakterleri girmek için kullanılır. Telefonu sessiz moduna almak için, bekleme modundayken # tuşunu basılı tutun. Tuş takımını kilitlemek için, \* tuşunu basılı tutun.
8. **Mikrofon:** sesli çağrılarda kullanılır.
9. **Kablo ve Telefon şarj konektörü/konektörleri**
10. Hafıza kartı yuvası

# Başlarken

11. **Gönder tuşu:** çağrı yapmak ve cevaplamak için kullanılır.
12. **Kamera/Görev Değişirme tuşu:** kamerayı etkinleştirir. Görev işleyiciyi etkinleştirmek için iki saniye basılı tutun.
13. **Yan tuş:** ses seviyesini ayarlamak için kullanılır.



# Başlarken

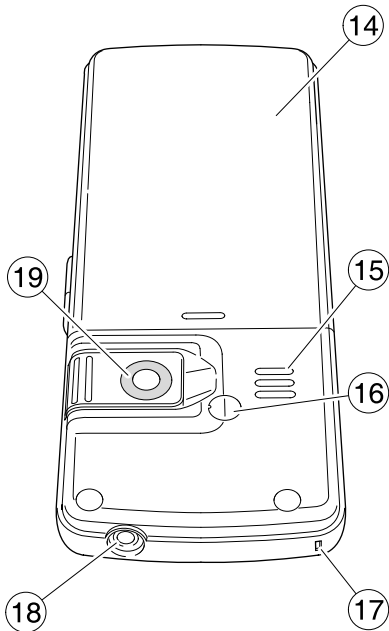

14. Pil kapağı

15. Hoparlör

16. Anten portu

17. Bileklik deliği

18. Kulaklık girişi

19. Kamera



# Başlarken

## Ekran göstergeleri



GSM şebekesi sinyal gücü göstergesi



Çağrı iletme göstergesi



Otomatik cevap etkin



Alarm ayarlı



Bluetooth bağlantısı – devre dışı, görünür



Bluetooth bağlantısı – devre dışı, görünür değil



Bluetooth bağlantısı – etkin, görünür



Bluetooth bağlantısı – etkin, görünür değil



Şarj ediliyor



Pil şarj seviyesi – seviye ne kadar yüksekse şarj da o kadar güçlüdür



WAP'tan veri indiriliyor





# Başlarken

## Ekran göstergeleri



Faks alındı



GPRS bağlantısı



Tuş kilidi etkin



Yeni veya okunmamış SMS veya MMS mesajı



microSD karttaki bir dosya çalışıyor



Giden çağrıyı belirtir



Giden veri çağrısını belirtir



Telefon profili - genel



Telefon profili - sessiz



Telefon profili - toplantı



Telefon profili – dış mekan



Telefon profili – kulaklık

# Başlarken

## Ekran göstergeleri



Telefon profili – araç kiti



Telefon profili – Kullanıcı 1



Telefon profili – Kullanıcı 2



Sessiz moda olduğunuzu gösterir



Toshiba telefonunuzu yurt dışında kullanırken dolaşım özellikli bir alanda olduğunuzu



Güvenlik koruması olan bir Web sayfasına bağlantıyı gösterir



Servis sağlayıcının servis alanı dışında olduğunuzu gösterir



SOS çağrılarının yapılabildiğini gösterir



UMTS sinyal gücünün altı seviyeden birinde olduğunu gösterir



USB bağlantısının durumunu gösterir



Sesli posta merkezinde kayıtlı bir mesaj olduğunu gösterir





# Başlarken

## SIM kartı, pili ve microSD hafıza kartını takma

**i ÖNEMLİ:** SIM kart ve microSD hafıza kartı, çizilme ve eğilme sonucunda kolayca hasar görebilir; bu yüzden dikkatli olun.

1. Telefonun arka yüzünü çevirin, pil kapağını ok yönünde kaydırın (1) ve pili pil yuvasından çıkarın.

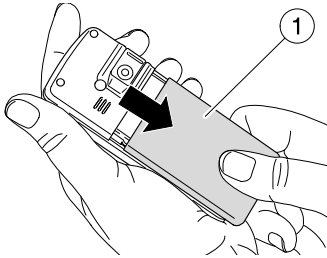

2. SIM kartı, altın konektörleri aşağı doğru bakacak şekilde SIM kart yuvasına takın (2).

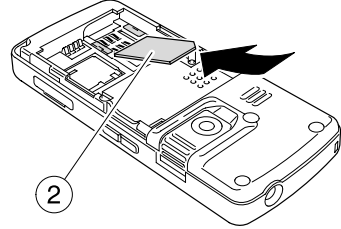

**! UYARI:** SIM kartı ve microSD hafıza kartını küçük çocukların erişemeyeceği yerlerde bulundurun.

3. Pili, altın konektörleri aşağı doğru bakacak şekilde pil yuvasına takın (3).

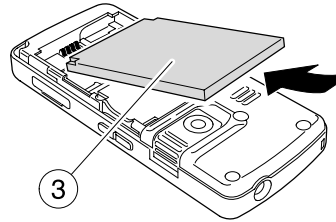

## Başlarken

4. Pil kapağını ok yönünde kaydırarak yerine oturtun (4).

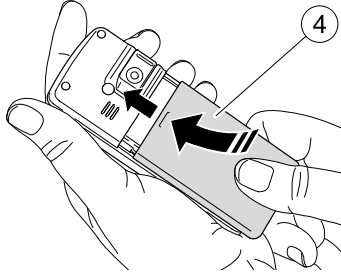

5. microSD hafıza kartınız varsa, yuva kapağını açın ve microSD hafıza kartını altın temas yüzeyleri yukarı bakacak şekilde, yerine oturana kadar yavaşça itin (5). Veri kaybı riskini ortadan kaldırmak için, microSD hafıza kartını takmadan veya çıkarmadan önce telefonun kapalı olduğundan emin olun.

Çıkarmak için, microSD hafıza kartının kenarına hafifçe basın ve kartı ok yönünde kaydırarak çıkarın (6).

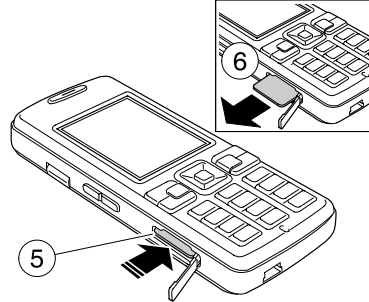

**⚠ UYARI:** microSD hafıza kartını aşırı güç kullanarak itmek, yuvanın ve hafıza kartının zarar görmesine neden olabilir.

6. microSD yuvası kapağını kapatmak için, aşağı doğru hafifçe bastırın.

**💡 İPUCU:** Toshiba telefonunuzdaki verileri düzenli olarak hafıza kartına yedekleyin.



# Başlarken

## Pili şarj etme

Toshiba telefonunuzu ilk defa açmadan önce pili tamamen şarj etmeniz gerekir.

Pil, yalnızca iki veya üç defa tam olarak şarj edildikten sonra en iyi performansına ulaşır.

Pili şarj etmek için, AC adaptörünü AC prize takın ve Toshiba telefonunuzdaki şarj konektörüne bağlayın. Şarj cihazı bağlantı ekranı görünür.

Pil tamamen şarj olduktan sonra, AC adaptörünü AC prizinden çıkarın ve sıkıca kavrayıp dikkatlice çekerek şarj cihazı konektörüyle olan bağlantısını kesin.



**İPUCU:** Toshiba telefonunuzu USB kablosuyla PC'ye bağlayarak pilinizi şarj edebilirsiniz. PC'ye bağlamadan önce Toshiba telefonunuzun açık olduğundan emin olun.

## Düşük pil göstergesi

Pil şarj seviyesi düşük olduğunda, bir uyarı sesi duyulur ve Pil Zayıf mesajı tekrar tekrar görüntülenir. Pil şarj seviyesi normal kullanım için çok düşük olduğunda, Toshiba telefonunuz otomatik olarak kapanır.

## Telefonu açma/kapatma

Toshiba telefonunuzu açmak için:

1. **Bitiş/Güç** tuşunu basılı tutun. Bekleme ekranı görüntülenir.
2. PIN veya güvenlik kodu sorulursa kodu girin.



**NOT:** PIN kodu, Toshiba telefonunuzdaki servisleri etkinleştirir ve servis sağlayıcınızın verdiği belgelerin içinde olması gerekir.

Toshiba telefonunuzu kapatmak için:

1. **Bitiş/Güç** tuşunu basılı tutun.

# Başlarken

## Yazılımı yükleme

### USB sürücüsünü yükleme

USB sürücüsünü yüklemek için:

1. USB kablosunu kullanarak Toshiba telefonunuzu PC'ye bağlayın.
2. Toshiba telefonunuzu açın.
3. USB sürücüsünü (satış paketinde yer alan yükleme CD'sinde bulunur) yükleyin ve cihaz yöneticinizi ve Com bağlantı noktası numaranızı kontrol edin.

### PC Yönetim Programı'nı yükleme

Kişiler listesi, Görev, Takvim, SMS ve Dosyalarım verilerini gönderip alarak PC'nizi Toshiba telefonunuzla senkronize edebilirsiniz.

Bunu yapabilmek için, satış paketinde verilen PC Yönetim yazılımını (yükleme CD'sinde) yüklemiş olmanız gerekir.





# Çağrı işlevleri

## Çağrı yapma

Çağrı yapmadan önce; Toshiba telefonunuzun açık olduğundan, geçerli bir SIM kartın takılı olduğundan ve sinyalin yeterince güçlü olduğundan emin olun.

Çağrı yapmak için, bekleme ekranındayken telefon numarasını girin veya **Kişiler** listesinden kişiyi seçin (**Menü > Kişiler**) ve **Gönder** tuşuna basın.



### NOT:

- Çağrının ses seviyesini ayarlamak için, **Yan** tuş üzerinde ses seviyesini artırma veya azaltma düğmesine basın.
- Video çağrısı bağlantısı kurulamazsa, bir mesaj görüntülenir ve uyarı sesi duyulur.

## Çağrı geçmişinden çağrı yapma

Tüm çağrıları, aranan çağrıları, cevapsız çağrıları veya alınan çağrıları görüntülemek için, **gönder** tuşuna basıp **Tüm çağrılar**, **Aranan çağrılar**, **Cevapsız çağrılar** veya **Alınan çağrılar** seçeneğini belirleyin. Bir numarayı aramak için, numaraya ilerleyip **Gönder** tuşuna basın.

## Çağrıyı cevaplama

Gelen çağrının adı ve telefon numarası görüntülenir (arayan izin vermişse). Arayan rehberde yoksa sadece numara görünür. Çağrıyı cevaplamak için **Gönder** tuşuna basın. Çağrıyı sona erdirmek için **Bitiş** tuşuna basın.



**NOT:** Gelen çağrıyı reddetmek için, telefon çalarken **Bitiş** tuşuna basın.

## Hızlı arama

Bekleme modundayken, çağrı yapmak istediğiniz hızlı arama numarasını iki saniye basılı tutun.

# Çağrı işlevleri

## Çağrı sırasında yapılabilecek işlemler

### Kulaklık ses seviyesini ayarlama

Kulaklık ses seviyesini beş seviyeden birine ayarlamak için, **Yan** tuş üzerinde ses seviyesini artırma veya azaltma düğmesine basın.

### Çağrı sırasında yapılabilecek diğer işlemler

Çağrı sırasında aşağıdaki işlemleri gerçekleştirmek için **Seçenekler** seçeneğini belirleyin:

#### Görev İşleyicisi

Çağrı sırasında Görev işleyicisini etkinleştirir.

#### Çağrıyı beklet

Çağrıyı beklemeye alır. Giden sesi keser

#### Çağrının sesini kapat

#### Hoparlör

Ahizesiz çağrı özelliğini etkinleştirmek için sesi hoparlöre aktarır

#### Görev İşleyicisi

Çağrı sırasında Görev işleyicisini etkinleştirir.

#### Çağrıyı beklet DTMF

Çağrıyı beklemeye alır. DTMF tonlarının gönderilmesini devre dışı bırakmanıza veya etkinleştirmenize olanak sağlar

#### Videoya yükselt

Sesli çağrıdan video çağrısına geçer

#### Kişilere ekle

Arayan kişinin telefon numarasını rehber ekler.

#### Bluetooth kullan/ Telefonu kullanMetin seç

Çağrıyı, kullanılan aksesuara/ telefona aktarır

## Çağrı geçmişi

Toshiba telefonunuzda; en son yaptığınız çağrılar, cevapsız çağrılar, alınan çağrılar, çağrı süresini, çağrılarınızın ücretlerini ve veri aktarım hızlarını görüntüleyebilirsiniz.



## Çağrı işlevleri

Aşağıdaki çağrı geçmişini görüntülemek için, bekleme modundayken **gönder** tuşuna basın:

<b>Tüm çağrılar</b>	En son yapılan, alınan veya cevapsız 100 çağrıyı görüntüler
<b>Aranan çağrılar</b>	En son yapılan 100 çağrıyı görüntüler
<b>Cevapsız çağrılar</b>	En son cevapsız 100 çağrıyı görüntüler
<b>Alınan çağrılar</b>	En son alınan 100 çağrıyı görüntüler
<b>Zaman ve maliyet</b>	En son çağrının (yapılan veya alınan) süresini ve ücretini görüntüler
<b>Veri sayısı</b>	GPRS ve UMTS için veri aktarım miktarını görüntülemenize olanak sağlar

Çağrı geçmişinizi görüntülerken, aşağıdaki işlemleri gerçekleştirmek için **Seçenekler** ögesini seçin:

<b>Sesli çağrı</b>	Sesli çağrı yapar
<b>Video çağrısı</b>	Video çağrısı yapar
<b>Mesaj oluştur</b>	SMS/MMS mesajı oluşturmanıza olanak sağlar
<b>Kişiyi görüntüle</b>	Rehberinizi görüntüler
<b>Kişilere ekle</b>	Rehberinize ekler
<b>Ayrıntılar</b>	Çağrı ayrıntılarını görüntüler
<b>Sil</b>	Çağrı girişini siler
<b>Tümünü sil</b>	Tüm çağrı geçmişini siler.
<b>Çıkış</b>	Çağrı geçmişinden çıkarır.

# Çağrı işlevleri

## Video çağrıları

Video çağrıları; arkadaşlarınızla, ailenizle ve iş arkadaşlarınızla 'yüz yüze' görüşmenize olanak sağlar.

## Video çağrısı yapma

Video çağrısı yapmadan önce, çağrı yapacağınız kişinin telefonunun da video özellikli olduğundan emin olun. Ardından, bekleme modundayken, 3G şebeke göstergesinin görüntülediğinden emin olun.

Video çağrısı yapmak için:

1. Bekleme ekranındayken telefon numarasını girin, veya **Kişiler** listesinden kişiyi seçin (**Menü > Kişiler**) ve **Seçenekler > Video çağrısı** seçeneğini belirleyin.
2. Kamerayı size bakacak şekilde döndürün.
3. Çağrıyı sona erdirmek için **bitiş** tuşuna basın.



**NOT:** Video çağrısı bağlantısı kurulamazsa, bir mesaj görünür ve uyarı sesi duyulur. Video çağrısı yerine sesli çağrı yapmak için, **Evet** tuşuna basın.

## Video çağrısını cevaplama

Video çağrısı alındığında, zil sesi duyulur, harici ışık yanar ve **Video çağrısı** yazısı görüntülenir.

Video çağrısını cevaplamak için, **gönder** tuşuna basın ve telefonu kamera size bakacak şekilde tutun. Video çağrısını sona erdirmek için **bitiş** tuşuna basın.

## Video çağrısı sırasında yapılabilecek diğer işlemler

- Yakınlaştırma/uzaklaştırma özelliğini kullanmak için **Yukarı** veya **Aşağı Dolaşım** tuşuna basın.
- Parlaklığı ayarlamak için, **Sağ** veya **Sol Dolaşım** tuşuna basın.

Video çağrısı sırasında diğer işlemlerin listesini görüntülemek için, video çağrısında **Seçenekler** seçeneğini belirleyin.

Aşağıdaki işlemleri gerçekleştirebilirsiniz:

- **Sessiz video (Sesini aç):** giden videonun sesini kapatmak veya açmak için kullanılır. **Sessiz video** seçeneğini belirlerseniz, Sessiz video resmi iletilir.



## Çağrı işlevleri

- **Sesi kapat (Sesini aç):** yalnızca giden sesi kapatmak veya açmak için kullanılır.
- **Gideni beklet(sürdür):** giden videoyu bekletmek veya sürdürmek için kullanılır.
- **Geleni beklet(sürdür):** gelen videoyu bekletmek veya sürdürmek için kullanılır.
- **Tam/bölmeli ekran:** ekrandaki görüntünün konumlanmasını seçin.
- **Resim hızı:** resim hızını seçin, düşük (7fps) veya yüksek (15fps).
- **Beyaz denge:** beyaz dengesini seçin; **Oto, Mesken içi** veya **Mesken dışı**.
- **Titreme ayarı:** video çağrısının resim hızını ayarlayın.
- **Resim gönder:** video çağrısı sırasında **Dosyalarım** içinden resim göndermek için kullanılır.
- **Hoparlör:** hoparlör seçeneğini açmak veya kapatmak için kullanılır.
- **Sesli çağrıya geç:** video çağrısını durdurup sesli çağrıya geçmek için kullanılır.
- **Bluetooth Kullan (telefon):** çağrıyı, kullanılmakta olan aksesuara/telefona aktarır.

- **Kişilere ekle:** telefon numarasını **Kişiler** listesine eklemek için kullanılır.



**İPUCU:** Kamerayı döndürerek, görüştüğünüz kişiye çevrenizin genel bir görünümünü gösterebilirsiniz.

# Kişiler

**Kişiler** özelliğinde dört sekme bulunur:

- **Tüm kişiler** - varsayılan sekme, tüm kişilerin listesini ve girilen dağıtım listelerini içerir.
- **Gruplar** - tüm grupların listesi. Gruplar, kişilerden oluşan kategorilerdir.
- **SIM kişileri** - SIM karta kaydedilen tüm kişilerin listesi, **Tüm kişiler** listesinin alt kümesi.
- **Filtre** - tüm kişilere farklı bir filtre ölçütü uygulamak için kullanılır.

## Yeni kişi oluşturma

Yeni kişi oluşturmak için (telefon hafızasına kaydederken):

1. Bekleme modundayken **Merkez** tuşuna basın. Ana menü görüntülenir.
2. **Kişiler > Seçenekler > Kayıt yeri > Telefon belleği** seçeneklerini belirleyin.
3. **Yeni giriş** seçeneğini belirleyin.
4. **Genel bilgi** sekmesinde kişi ayrıntılarını girin ve **Merkez** tuşuna basın.

Kişiyile ilgili ek bilgi girmek için, **Seçenekler > Geç** sekmesini seçin. Aşağıdaki bilgileri ekleyebilirsiniz:

- **Özel:** E-posta, E-posta 2, URL, Faks, Adres ve Notlar.
  - **İş:** E-posta, E-posta 2, URL, Faks, Şirket, İş unvanı, Adres ve Notlar.
  - **Kişisel:** Sesli zil tonu, Resim, Grup, Doğum günü ve Ekran adı.
5. Kişiyi kaydetmek için **Kişiyi kaydet** seçeneğini belirleyin.
- **Metin düzenleme menüsü:** metni değiştirmek için kullanılır
  - **Metin girme yöntemi:** metin giriş yöntemini değiştirmek için kullanılır.

## Seçenek menüsü

**Seçenekler** öğesini seçtiğinizde aşağıdaki işlevler listelenir. Bazı işlevler seçilen menüye veya öğeye bağlıdır.

- **Yeni kişi:** yeni kişi oluşturmak için kullanılır.
- **Yeni dağıtım listesi:** yeni dağıtım listesi oluşturmak için kullanılır.



# Kişiler

- **Kartvizit oluşturun:** kartvizit telefon kişisi oluşturmak için kullanılır.
- **Görüntüle:** kişiyle ilgili ayrıntıların bulunduğu ekranı görüntüler.
- **Sesli çağrı:** seçili kişiye sesli çağrı yapmak için kullanılır.
- **Video çağrısı:** seçili kişiye video çağrısı yapmak için kullanılır.
- **Düzenle:** seçili kişiyi düzenlemek için kullanılır.
- **Mesaj oluşturun:** seçilen kişiye veya gruba gönderilecek bir mesaj oluşturmak için kullanılır.
- **Kişi gönder:** seçili kişiyi MMS, e-posta veya bluetooth aracılığıyla göndermek için kullanılır.
- **Kopyala:** yeni kişi ayrıntılarını düzenleme modunda aynı bilgilerin kopyasıyla açmak için kullanılır.
- **Dağıtım listesine ekle:** seçili kişiyi yeni veya varolan bir dağıtım listesine eklemek için kullanılır.
- **Gruba ekle:** seçili kişiyi yeni veya varolan bir gruba eklemek için kullanılır.
- **Hızlı aramaya ekle:** seçili kişiyi hızlı aramaya eklemek için kullanılır.
- **Kişiyi Kopyala/Taşı:** kişiyi, SIM kart hafızasına veya telefon hafızasına kopyalamak ya da taşımak için kullanılır.
- **İşaretle:** Üzerinde işlem yapmak amacıyla birden fazla kişiyi işaretleyerek seçmek için kullanılır.
- **Sil:** seçili kişiyi silmek için kullanılır.
- **Bul:** Listede arama yapmak veya listeye filtre uygulamak için kullanılır. Listede ikiden az öğe varsa bu işlev gösterilmez.
- **Kartvizit olarak düzenle:** seçili kişiyi kartvizite dönüştürmek için kullanılır.
- **Bellek durumu:** Toshiba telefonunuzda, SIM kartta ve hafıza kartında kaç kişi girişi olduğunu görüntüler.
- **Kayıt yeri:** kişinin kaydedileceği yeri seçmek için kullanılır.
- **Çıkış:** rehber uygulamasından çıkmak için kullanılır.



**NOT:** İşaretle işlevinde aynı kategorideki kişiler (örneğin, **Yalnızca telefon kişileri**) seçilmediği sürece, **Kişi(ler)i kopyala/taşı** gibi bazı işlevler kullanılamaz.

# Kişiler

## Kişileri düzenleme

Herhangi bir kişiyi düzenlemek için:

1. Bekleme modundayken **Merkez** tuşuna basın. Ana menü görüntülenir.
2. **Kişiler** seçeneğini belirleyip düzenlemek istediğiniz kişiyi seçin.
3. **Seçenekler > Düzenle** seçeneklerini belirleyin.
4. Gerekli ayrıntıları düzenleyip **Merkez** tuşuna basın.
5. **Kişiyi kaydet** seçeneğini belirleyin. Düzenlenen kişi kaydedilir.

## Hızlı aramaya ekleme

Hızlı arama, hızlı arama listenizdeki telefon numaralarına çabuk ve kolayca çağrı yapmanıza olanak sağlar.

Hızlı arama listenize numara eklemek için:

1. Bekleme modundayken **Merkez** tuşuna basın. Ana menü görüntülenir.
2. **Kişiler** seçeneğini belirleyin ve hızlı arama listesine eklemek istediğiniz kişiyi seçin.

3. **Seçenekler > Hızlı aramaya ekle** seçeneklerini belirleyin.
4. Atamak istediğiniz sayı tuşunu seçip **Merkez** tuşuna basın.
5. **Kişiler** menüsüne dönmek için **Geri** seçeneğini belirleyin.

## Gruplara kişi ekleme

1. Bekleme modundayken **Merkez** tuşuna basın. Ana menü görüntülenir.
2. **Kişiler** seçeneğini belirleyin ve gruba eklemek istediğiniz kişiyi seçin.
3. **Seçenekler > Gruba ekle** seçeneklerini belirleyin.

**NOT:** Bu aşamada yeni bir grup belirtmek için, **Yeni grup** seçeneğini belirleyin, grup adını girin ve **Kaydet** seçeneğini belirleyin.

4. Kişiyi eklemek istediğiniz grubu seçip **Merkez** tuşuna basın.

## Grup oluşturma

1. Bekleme modundayken **Merkez** tuşuna basın. Ana menü görüntülenir.
2. **Kişiler** seçeneğini belirleyin.





## Kişiler

3. **Sağ Dolaşım Tuşunu** kullanarak **Gruplar** sekmesine gidin.
4. **Yeni grup** seçeneğini belirleyin.
5. Yeni grubun adını girip **Merkez** tuşuna basın.
6. **Kaydet** seçeneğini belirleyin. Yeni grup kaydedilir.

## Grubu düzenleme

1. Bekleme modundayken **Merkez** tuşuna basın. Ana menü görüntülenir.
2. **Kişiler** seçeneğini belirleyin.
3. **Sağ Dolaşım Tuşunu** kullanarak **Gruplar** sekmesine gidin.
4. Düzenlemek istediğiniz grubu seçip **Seçenekler > Düzenle** seçeneğini belirleyin.
5. Gerekli ayrıntıları düzenleyip **Merkez** tuşuna basın.
6. **Kaydet** seçeneğini belirleyin. Düzenlenen grup kaydedilir.

## SIM kişileri oluşturma

1. Bekleme modundayken **Merkez** tuşuna basın. Ana menü görüntülenir.
2. **Kişiler** seçeneğini belirleyin.

3. **Sağ Dolaşım Tuşunu** kullanarak **SIM kişileri** sekmesine gidin.
4. **Yeni giriş** seçeneğini belirleyin.
5. Kişiyle ilgili ayrıntıları girip ve **Merkez** tuşuna basın.
6. **Kişiyi kaydet** seçeneğini belirleyin. Kişi SIM karta kaydedilir.

Aşağıdaki işlemlere erişmek için **Seçenekler** ögesini seçin:

- **Yeni SIM kişisi:** yeni SIM kişisi oluşturmak için kullanılır.
- **Özel numaralar:** özel numaraları göstermek veya gizlemek için kullanılır.
- **Bellek durumu:** SIM veya telefon hafızası durumunu kontrol etmek için kullanılır.

## Filtreyi kullanma

**Filtre** sekmesi, çeşitli ölçütlere göre filtrelenmiş tüm kişilerin listesini içerir.

1. Bekleme modundayken **Merkez** tuşuna basın. Ana menü görüntülenir.
2. **Kişiler** seçeneğini belirleyin.

# Kişiler

3. **Sağ Dolaşım Tuşunu** kullanarak **Filtre** sekmesine gidin.
4. Ölçüt türünü seçip **Merkez** tuşuna basın. Filtrelenen kişi listesi görüntülenir.

## Sesle arama

Rehberinizdeki numaraları, kişiyi Toshiba telefonunuza söyleyerek arayabilirsiniz.



**NOT:** SIM kişilerinin ses etiketi olamaz.

Sesle arama özelliğini kullanabilmek için, rehberinizdeki her numara için bir ses etiketi kaydetmeniz gerekir.

## Ses etiketi kaydetme

Ses etiketini sessiz bir ortamda kaydedin. Etiket telefona yaklaşık 25 cm uzaklıktan söylemeniz gerekir. Ses etiketi üç saniyeden uzun olmamalıdır.

Ses etiketi kaydetmek için:

1. Bekleme modundayken **Merkez** tuşuna basın. Ana menü görüntülenir.

2. **Kişiler** seçeneğini belirleyin ve listeden kişiyi seçin.
3. **Seçenekler** > **Düzenle** seçeneklerini belirleyin. Kayıtlı telefon numarasını seçin veya telefon numarasını girin.
4. **Seçenekler** > **Ses etiketini kaydet** seçeneklerini belirleyin. Bir uyarı görüntülenir. **Başlat** seçeneğini belirleyin.
5. Uyarı mesajını izleyin, kişiyi Toshiba telefonunuza net bir şekilde söyleyin ve kaydı duyduktan sonra ismi tekrar söyleyin.
6. Kaydı onaylamak için **Merkez** tuşuna basın. İki kayıt birbirinden çok farklıysa veya varolan bir ses etiketine çok benziyorsa, kaydı tekrarlamamız istenir. Ses etiketini yeniden kaydetmeniz gerekirse, **Sesi yeniden kaydet** seçeneğini belirleyin ve tekrar kayda başlayın.



**NOT:** Adı tekrar söylerken, lütfen uyardan hemen sonra tekrarlayın.





# Kişiler

## Ses etiketini arama



**NOT:** Sesle arama yapabilmemiz için, bu özelliğin Toshiba telefonunuzda etkinleştirilmiş olması gerekir.

1. **Yukarı Dolaşım** tuşunu basılı tutun.
2. Sinyal sesinden sonra ismi Toshiba telefonunuza net bir şekilde söyleyin. İsim, kaydedilen ses etiketiyle eşleşirse numara aranır.

# Mesajlar

## Mesaj oluřturma

### SMS mesajı oluřturma

Kısa Mesaj Servisi (Short Message Service – SMS), bařka telefonlara kısa mesaj gnderip kısa mesaj almanıza olanak saęlar. SMS’le ilgili ayrıntılar için servis saęlayıcınıza bařvurun.

Toshiba telefonunuz baęlantılı SMS mesajları gnderebilir. Bir seferde en fazla beř SMS mesajı gnderebilirsiniz.

SMS mesajı oluřturmak ve gndermek için:

1. Bekleme modundayken **Merkez** tuřuna basın. Ana men grntlenir.
2. **Mesajlar > Mesaj oluřtur > SMS** seeneklerini belirleyin. SMS ekranı grntlenir.
3. Mesajı girip **Merkez** tuřuna basın.
4. SMS’i gndereceęiniz kiřinin telefon numarasını girin ve **Merkez** tuřuna basın. **Kiřiler** listesinden numara eklemek için **Kiřilerden ekle** seeneęini belirleyin. Mesaj gnderilir ve **Gnderilen mesajlar** iine kaydedilir.

### MMS mesajı oluřturma

Multimedya Mesaj Servisi (MMS); metin, resim, ses, animasyon ve video klip gibi veriler ieren multimedya mesajları gnderip almanıza olanak saęlar. MMS’le ilgili ayrıntılar için servis saęlayıcınıza bařvurun.

MMS mesajı oluřturmak ve gndermek için:

1. Bekleme modundayken **Merkez** tuřuna basın. Ana men grntlenir.
2. **Mesajlar > Mesaj oluřtur > MMS** seeneklerini belirleyin. MMS ekranı grntlenir.
3. **Seenekler > ęe ekle** seeneklerini belirleyin. Resm, metni, videoyu, sesi veya kiřiyi ekleyip **Merkez** tuřuna basın. MMS mesajının konusunu yazmak için, **Seenekler > Konu ekle** seeneęini belirleyin.
4. MMS’yi gndereceęiniz kiřinin telefon numarasını veya e-posta adresini girin ve **Merkez** tuřuna basın. **Kiřiler** listesinden numara eklemek için **Kiřilerden ekle** seeneęini belirleyin. Mesaj gnderilir ve **Gnderilen mesajlar** iine kaydedilir.





# Mesajlar



**İPUCU:** Göndermeden önce MMS mesajını kontrol etmek için, **Seçenekler** > **MMS Önizleme** seçeneğini belirleyin.

## E-posta oluşturma

E-posta mesajı oluşturmak ve göndermek için:

1. Bekleme modundayken **Merkez** tuşuna basın. Ana menü görüntülenir.
2. **Mesajlar** > **Mesaj oluşturun** > **E-posta** seçeneklerini belirleyin. E-posta ekranı görüntülenir.
3. Mesajı girin.
4. Konu girmek için, **Seçenekler** > **Konu ekle** seçeneğini belirleyin. E-postaya dosya eklemek için, **Seçenekler** > **Öğe ekle** seçeneğini belirleyin.
5. **Seçenekler** > **Alıcı ekle** > **Adres Defterinden ekle** veya **E-posta adr. gir** seçeneğini belirleyin. Ayrıca, KK ve GKK adreslerini de ayarlayabilirsiniz.

6. **Seçenekler** > **Gönder** seçeneklerini belirleyin. Mesaj gönderilir ve **Gönderilen mesajlar** içine kaydedilir.



**NOT:** Gönderilen e-postalarınızı kaydetmek için, **Menü** > **Mesajlar** > **Mesaj ayarları** > **E-posta** > **Seçenekler** > **Düzenle** > **Msj tercihleri** > **Giden mesajı kaydet** > **Evet**.

## Mesajları kontrol etme

### Gelen SMS, MMS veya CBS mesajlarını kontrol etme

Bekleme modundayken mesaj alındığında, zil sesi ve/veya titreşimle uyarılırsınız. Ana ekranın en üst kısmında mesaj göstergesi görüntülenir. Alınan mesaj **Gelen kutusu** içine kaydedilir.

Gelen SMS, MMS veya CBS mesajlarını kontrol etmek için:

1. Bekleme modundayken **Merkez** tuşuna basın. Ana menü görüntülenir.
2. **Mesajlar** > **Gelen kutusu** > **SMS/MMS/CB** sekmesini seçin.
3. Alınan mesajların listesi görüntülenir.

# Mesajlar

4. Okumak istediğiniz mesajı seçip **Merkez** tuşuna basın.

## Gelen e-postaları kontrol etme

Gelen e-postaları kontrol etmek için:

1. Bekleme modundayken **Merkez** tuşuna basın. Ana menü görüntülenir.
2. **Mesajlar** > **Gelen kutusu seçeneklerini belirleyin.**
3. **Sağ Dolaşım Tuşunu** kullanarak, **E-posta** sekmesine erişin.
4. Alınan e-posta mesajlarının listesi görüntülenir.
5. Okumak istediğiniz e-posta mesajını seçip **Merkez** tuşuna basın.

## Gelen WAP push mesajlarını kontrol etme

WAP Push, web sunucusundan gerçek zamanlı bildirimler almanızı sağlayan bir bilgi iletim servisedir.

Gelen WAP push mesajlarını kontrol etmek için:

1. Bekleme modundayken **Merkez** tuşuna basın. Ana menü görüntülenir.
2. **Mesajlar** > **Gelen kutusu** seçeneklerini belirleyin.
3. **Sağ Dolaşım Tuşunu** kullanarak, **WAP basma** sekmesine erişin.
4. Alınan WAP Push mesajlarının listesi görüntülenir. Okumak istediğiniz mesajı seçip **Merkez** tuşuna basın.

## Taslakları kontrol etme

Taslak mesajları kontrol etmek için:

1. Bekleme modundayken **Merkez** tuşuna basın. Ana menü görüntülenir.
2. **Mesajlar** > **Taslaklar** > **SMS/MMS** veya **E-posta** sekmesini seçin.
3. Kullanmak istediğiniz mesajı seçip **Seçenekler** seçeneğini belirleyin.

Aşağıdaki seçenekleri kullanabilirsiniz:

- **Düzenle:** mesajı düzenlemek için kullanılır.
- **Gönder:** mesajı göndermek için kullanılır.
- **Sil:** mesajı silmek için kullanılır.





# Mesajlar

- **İşaretle:** birden fazla öğeyi seçmek için kullanılır.
- **Sıralama şekli:** öğelerin sırasını değiştirmek için kullanılır.
- **Bellek durumu:** Taslaklar öğelerinin hafıza durumunu görmek için kullanılır.

## Gönderilen mesajları kontrol etme

Gönderilen mesajları kontrol etmek için:

1. Bekleme modundayken **Merkez** tuşuna basın. Ana menü görüntülenir.
2. **Mesajlar > Gönderilen mesajlar > SMS/ MMS** veya **E-posta** sekmesini seçin.
3. Kullanmak istediğiniz mesajı seçip **Seçenekler** seçeneğini belirleyin.

## Sesli postayı kontrol etme

Sesli postayı kontrol etmek için:

1. Bekleme modundayken **Merkez** tuşuna basın. Ana menü görüntülenir.
2. **Mesajlar > Sesli posta** seçeneklerini belirleyin. Sesli posta merkezine bağlanırsınız.



**NOT:** Sesli postanızı kontrol edebilmek için, sesli posta numaranızı ayarlamanız gerekir. **Menü > Mesajlar > Sesli posta > Seç > Evet** seçeneğini belirleyin ve numarayı girin.

## Şablonlar

Mesajları kolayca girmek için şablonları kullanabilirsiniz. Hem MMS hem de kısa mesaj şablonları oluşturabilirsiniz.

Kısa mesaj/MMS şablonu kullanmak için:

1. Bekleme modundayken **Merkez** tuşuna basın. Ana menü görüntülenir.
2. **Mesajlar > Şablonlar > Metin** veya **MMS** seçeneğini belirleyin. Kısa mesaj veya MMS şablonları listesi görüntülenir.
3. Kullanmak istediğiniz şablonu seçip **Merkez** tuşuna basın.

Metin şablonu oluşturma:

1. Bekleme modundayken **Merkez** tuşuna basın. Ana menü görüntülenir.

# Mesajlar

2. **Mesajlar** > **Şablonlar** > **Metin** > **Seçenekler** > **Yeni şablon** seçeneklerini belirleyin.
3. Mesajı girip **Merkez** tuşuna basın.



**NOT:** Şablonu başlık veya imza olarak ayarlamak için, **Seçenekler** > **Başlık olarak ayarla** veya **İmza olarak ayarla** seçeneğini belirleyin.

4. **Kaydet** seçeneğini belirleyip **Merkez** tuşuna basın.

MMS şablonu oluşturma:

1. Bekleme modundayken **Merkez** tuşuna basın. Ana menü görüntülenir.
2. **Mesajlar** > **Mesaj oluştur** > **MMS** seçeneklerini belirleyin. **MMS oluştur** ekranı görüntülenir.
3. Mesajı girip **Merkez** tuşuna basın.
4. **Seçenekler** > **Farklı kaydet** seçeneklerini belirleyin.
5. Şablonu seçin.

## Mesaj ayarları

### SMS ayarları

SMS ayarlarına erişmek için:

1. Bekleme modundayken **Merkez** tuşuna basın. Ana menü görüntülenir.
2. **Mesajlar** > **Mesaj ayarları** > **SMS** seçeneklerini belirleyin. SMS ayarları menüsü görüntülenir.

Aşağıdaki ayarları değiştirebilirsiniz:

- **SMS profilleri:** SMS profillerini değiştirmek ve SMS profillerini düzenlemek için kullanılır.
- **Oto başlık:** başlık şablonunu otomatik olarak ekler.
- **Oto imza:** İmza şablonunu yeni oluşturulan SMS mesajının sonuna otomatik olarak ekler.
- **Gönderilen öğeleri otomatik kaydet:** gönderilen mesajların tümünü otomatik olarak saklamak için kullanılır.
- **Duygusal simgeler:** SMS mesajında yüz ifadesi görüntülemek için kullanılır.
- **Metin boyutu:** metin boyutunu ayarlamak için kullanılır.





# Mesajlar

## MMS ayarları

MMS ayarlarına erişmek için:

1. Bekleme modundayken **Merkez** tuşuna basın. Ana menü görüntülenir.
2. **Mesajlar** > **Mesaj ayarları** > **MMS** seçeneklerini belirleyin. MMS ayarları menüsü görüntülenir.

Aşağıdaki ayarları değiştirebilirsiniz:

- **MMS profilleri:** MMS profillerini düzenlemek için kullanılır.
- **Ana sayfa al:** MMS mesajının indirilip indirilmeyeceğini seçmek için kullanılır.
- **Dolaşım al:** yurtdışındayken MMS mesajının indirilip indirilmeyeceğini seçmek için kullanılır.
- **Okundu raporu iste:** gönderilen mesajların alıcılar tarafından okunduğunu doğrulamak için okundu raporu almak amacıyla kullanılır.
- **Gönderildi raporu iste:** gönderilen mesajların başarılı bir şekilde iletildiğini doğrulamak için gönderildi raporu almak amacıyla kullanılır.
- **Gönderi zamanı:** mesajların servis merkezlerinden gönderilme süresini (en fazla yedi gün) belirtmek için kullanılır.
- **Geçerlilik dönemi:** gönderilen mesajın posta sunucusunda saklanacağı süreyi belirlemek için kullanılır.
- **Numarayı gizle:** telefon numaranızı gizlemek için kullanılır.
- **Genel mesajlar:** genel mesajları almak için kullanılır.
- **Okundu rprna izin ver:** istendiğinde okundu raporlarının otomatik olarak gönderilmesini engellemek için kullanılır.
- **Gitti raporuna izin ver:** MMS mesajı başarıyla gönderildiğinde, Durum Raporu mesajı alıp almayacağınızı seçmek için kullanılır.
- **Oluşturma modu:** eklenecek içeriği seçmek için kullanılır.
- **Oto imza:** İmza şablonunu yeni oluşturulan MMS mesajının sonuna otomatik olarak ekler.
- **Gönderilen öğeleri otomatik kaydet:** gönderilen mesajların tümünü saklamak için kullanılır.
- **Reklamlara izin ver:** MMS tabanlı reklam mesajları almak için kullanılır.

# Mesajlar

- **Duygusal simgeler:** MMS mesajında yüz ifadesi görüntülemek için kullanılır.
- **Metin boyutu:** MMS mesajlarının metin boyutunu ayarlamak için kullanılır.
- **Maks msj boyutu:** maksimum mesaj boyutunu ayarlamak için kullanılır.



## NOT: Numarayı gizle

özelliğinin kullanılabilirliği şebeke sağlayıcınıza bağlıdır.

## E-posta ayarları

E-posta ayarlarına erişmek için:

1. Bekleme modundayken **Merkez** tuşuna basın. Ana menü görüntülenir.
2. **Mesajlar > Mesaj ayarları > E-posta** seçeneklerini belirleyin. E-posta hesapları ekranı görüntülenir. En fazla beş farklı e-posta hesabı ayarlayabilirsiniz.
3. Bir hesabı seçip **Seçenekler** ögesini seçin.

Aşağıdaki ayarları değiştirebilirsiniz:

- **Etkinleştir:** bir hesabı etkinleştirmek için kullanılır.
- **Düzenle:** Kullanıcı bilgileri, Bağlantı bilgileri, Mesaj tercihleri, İmza ekle ve İmza oluşturma öğelerini düzenlemek için kullanılır.
- **Yeniden adlandır:** hesap adını değiştirmek için kullanılır.
- **Sil:** bir hesabı silmek için kullanılır.





# Mesajlar

## Hücre yayını ayarları

Hücre yayını aracılığıyla çeşitli mesajlar alabilirsiniz. CBS (Hücre Yayını) Mesajları, Toshiba telefonunuza mesaj merkezi tarafından otomatik olarak gönderilir.

Hücre yayını ayarlarına erişmek için:

1. Bekleme modundayken **Merkez** tuşuna basın. Ana menü görüntülenir.
2. **Mesajlar > Mesaj ayarları > Hücre yayını** seçeneklerini belirleyin.

Aşağıdaki ayarları değiştirebilirsiniz:

- **Yayınları al:** yayınları alıp almayacağınızı belirtmek için kullanılır.
- **Hücre bilgi görüntüleme:** yerel hücre bilgilerinin boş ekranda görünüp görünmeyeceğini belirtmek için kullanılır.
- **Başlık listesi:** almak istediğiniz başlıkları seçmek için kullanılır.

## Sesli posta ayarları

Sesli posta ayarlarına erişmek için:

1. Bekleme modundayken **Merkez** tuşuna basın. Ana menü görüntülenir.
2. **Mesajlar > Mesaj ayarları > Sesli posta** seçeneklerini belirleyin.

Aşağıdaki ayarları değiştirebilirsiniz:

- **Sesli posta numarası:** sesli posta numaralarını değiştirmek için kullanılır.
- **Uyarı:** yeni sesli postaların bildirimlerini ayarlamak için kullanılır.

# Metin giriři

## Karakter giriř modu

Toshiba telefonunuzu kullanırken, yeni isim giriřlerini kaydetmek, kısa mesaj oluřturmak veya takvimde etkinlik zamanlarını belirlemek amacıyla sık sık metin girmeniz gerekecek.

Karakter giriř ekranında karakter giriř modunu deęiřtirmek için, **Seçenekler > Metin girme yöntemi** seçeneęini belirleyip karakter giriř modunu seçin.



**NOT:** Seçilen karakter giriř modu, karakter giriř ekranının en üst kısmında görüntülenir.

Toshiba telefonunuzda ařařıdaki metin giriři modları bulunur:

### T9 modu

Sözcükleri her harf için tek bir tuřa basıřla girmeye olanak saęlar. Her tuřa atanmıř birden fazla harf vardır. Örneęin, **3** tuřuna basarak D, E veya F harfleri girilebilir. T9 modu, tuř basıřlarınızı dahili bir sözlükle karřılařtırarak en yakın sözcüęü oluřturur. Sonuçta, T9 modunda metin girerken, ABC modunda metin girerken basılan tuř sayısından çok daha az sayıda tuřa basılır.



**ÖRNEK:** Toshiba sözcüęünü **T9 modu** seçeneęinde girmek için **8 6 7 4 4 2 2** tuřlarına basın. Onaylamak için **Merkez** tuřuna basın.

### ABC modu

Alfabedeki harfleri doęrudan girmenize olanak saęlar. Tuřa her basıřta, harf, o tuřa atanmıř bir sonraki harfle deęiřir. İstedieğiniz harf görüntülenene kadar tuřa bir, iki, üç veya dört kez basın. Tüm karakterlerin küçük olması için **abc** seçeneęini, ilk karakterin büyük olması için **Abc** seçeneęini, tüm karakterlerin büyük olması için **Abc** seçeneęini kullanın.



**ÖRNEK:** Toshiba sözcüęünü **Abc modu** seçeneęinde girmek için, **8** tuřuna bir kez, **6** tuřuna üç kez, **7** tuřuna dört kez, **4** tuřuna iki kez, **4** tuřuna üç kez, **2** tuřuna iki kez ve **2** tuřuna iki kez basın.

### Sayı modu

Sayıları girmenize olanak saęlar.



# Metin giriři

## Sembol modu

Sembolleri ve noktalama işaretlerini girmenize olanak sağlar.

Sembol ve yüz ifadesi girmek için # tuřuna basın.



# Ayarlar

## Telefon profili ayarları

Bu özellik, ses ve titreşim ayarlarını bulduğunuz ortama uygun olarak değiştirmenize olanak sağlar. Toshiba telefonunuzda önceden ayarlanmış altı profil bulunur. Her profilin ses ve titreşim ayarlarını değiştirebilirsiniz.

Profil ayarlarına erişmek için:

1. Bekleme modundayken **Merkez** tuşuna basın. Ana menü görüntülenir.
2. **Ayarlar** > **Telefon profili** seçeneklerini belirleyin.

Aşağıdaki profil seçeneklerini kullanabilirsiniz:

- **Genel:** genel kullanım profili.
- **Sessiz:** Toshiba telefonunuzu sessiz moduna ayarlamak için kullanılır.
- **Toplantı:** toplantı profili.
- **Mesken dışı:** gelen zil sesinin dışarda duyulabilmesi için en yüksek seviyeye ayarlandığı profil.
- **Kulaklık:** kulaklıkla kullanılacak profil.
- **Araç kiti:** araç kullanılırken kullanılacak profil.

- **Kullanıcı profili 1** ve **Kullanıcı profili 2:** iki profili kişisel ayarlarınızla yapılandırın.

## Ekran ayarları

Bu özellik, Toshiba telefonunuzun görünüşünü özelleştirmenize olanak sağlar.

Ekran ayarlarına erişmek için:

1. Bekleme modundayken **Merkez** tuşuna basın. Ana menü görüntülenir.
2. **Ayarlar** > **Ekran ayarları** seçeneklerini belirleyin.

Aşağıdaki ekran seçeneklerini kullanabilirsiniz:

- **Duvar kağıdı:** telefon bekleme modundayken, bir resmi veya çektiğiniz bir fotoğrafı duvar kağıdı olarak kullanın.
- **Temalar:** ana menü ve duvar kağıdı için tema ayarlayın.
- **Ekran koruyucu:** ekran koruyucu ayarlayın.
- **Açılış mesajı:** açılışta görüntülenecek açılış mesajlarını ayarlayın.
- **Aydınlatma zamanı:** 5 – 60 saniye arasında bir aydınlatma süresi seçin.



# Ayarlar

- **Parlaklık:** önceden ayarlanmış dört parlaklık seviyesinden birini seçin.
- **Güçten tasarruf:** ekranın ne zaman kapanacağını otomatik olarak kontrol eder. Bu ayarı **Asla** olarak yapılandırırsanız, bekleme süresi ekranındaki iletişim kutusunda telefonun bekleme süresinin pil tüketimi nedeniyle azaltılacağı bildirilir.

## Telefon ayarları

Bu özellik, ses ve titreşimi bulunduğunuz ortama uygun olarak değiştirmenize olanak sağlar.

Telefon ayarlarına erişmek için:

1. Bekleme modundayken **Merkez** tuşuna basın. Ana menü görüntülenir.
2. **Ayarlar > Telefon ayarları** seçeneklerini belirleyin.

Aşağıdaki telefon ayarları seçeneklerini kullanabilirsiniz:

- **Dil:** ekran ve giriş için dil seçin.
- **T9 modu:** T9 giriş yöntemini seçmek için kullanılır.

- **Tuş sesi seviyesi:** tuş tonu seviyesini seçmek için kullanılır.
- **Bilgi sesleri:** Bilgi tonlarının çalınıp çalınmayacağını denetlemek için kullanılır.
- **Telefon kimliği:** adınızı ve telefon numaranızı görüntüleyip düzenleyebilirsiniz.
- **Uçuş modu:** hava trafiği güvenliği için, kablosuz sinyallerini iletmeyen Toshiba telefonunuzdaki uygulamaları kullanın.
- **Saat:** saati, tarihi, zaman dilimini, zaman biçimini, tarih biçimini ayarlayın ve saatin gösterilip gösterilmeyeceğini seçin.
- **Zil sesleri:** aşağıdakiler için ses seviyesini ayarlayın ve ton seçin:
  - Çağrı ve mesaj
  - Takvim
  - Alarm
  - GörevAyrıca, Oyun sesini, Başlangıç sesini ve Kapatma sesini açık/kapalı olarak ayarlayın.
- **Titreşim:** Toshiba telefonunuzun çaldığı zaman titreşmesini isteyip istemediğinizi belirtin.



# Ayarlar

- **Aksesuarlar:** kulaklık veya araç kiti kullanırken geçerli olacak ses seviyesini, zil sesini ve cevap modunu seçin. Aksesuarları USB aracılığıyla şarj edin.
- **Kısayollar:** her işlev için kısayol ayarlayın. Kısayollar ekranı iki satırlı bir listedir. İlk satırda tuşun adı görüntülenir. İkinci satırda, tuşa atanmış olan kısayol işlevi görünür. Dört kısayol ayarlayabilirsiniz.

## Çağrı ayarları

Çağrı ayarlarına erişmek için:

1. Bekleme modundayken **Merkez** tuşuna basın. Ana menü görüntülenir.
2. **Ayarlar** > **Çağrı ayarları** seçeneklerini belirleyin.

Aşağıdaki çağrı ayarları seçeneklerini kullanabilirsiniz:

- **Kimlik gizle:** telefon numaranızın çağrı yaptığınız kişiye otomatik olarak bildirilip bildirilmeyeceğini seçin.

- **Çağrı bekletme:** çağrı bekletme özelliğini etkinleştirmek veya devre dışı bırakmak için kullanılır. Varsayılan ayar yalnızca şebeke üzerinde operatör tarafından özelleştirilebilir. Bu ayarı değiştirmek veya ayarın durumunu kontrol etmek için şebekeye başvurmak gerekir.
- **Çağrı engellemeleri:** seçilen bir çağrı türü için çağrı engellemeyi etkinleştirmek veya devre dışı bırakmak ve geçerli durumu kontrol etmek için kullanılır.
- **Çağrı yönlendirmeleri:** gelen çağrıları başka bir telefon numarasına yönlendirmek için kullanılır. Sesli çağrıları, video çağrıları, verileri ve faksı yönlendirebilirsiniz.
- **Oto yeniden ara:** çağrı yapılamadığında otomatik olarak tekrar arama yapılıp yapılmayacağını seçin. **Açık** seçeneği tercih edilirse, en fazla on defa tekrar arama yapılır.
- **Her tuşla cevaplama:** gelen çağrının **Gönder** tuşundan başka bir tuşla cevaplanıp cevaplanamayacağını belirtmek için kullanılır. Çağrıları cevaplamak için kullanılacak diğer tuşlar şunlardır: **Seç** tuşu, **Yukarı**, **Aşağı**, **Sol** ve **Sağ Dolaşım** tuşları, **Temizle** tuşu ve herhangi bir sayı tuşu.



# Ayarlar

- **Video çağrısı:** arayanın görüntüsünün gösterilip gösterilmeyeceğini seçmek ve gösterilecek bir görüntü seçmek için kullanılır. Ayrıca, hoparlörün etkinleştirilip etkinleştirilmeyeceğini belirtebilir ve video çağrısı için resim hızını seçebilirsiniz.

## Güvenlik ayarları

Güvenlik ayarlarına erişmek için:

1. Bekleme modundayken **Merkez** tuşuna basın. Ana menü görüntülenir.
2. **Ayarlar > Güvenlik ayarları** seçeneklerini belirleyin.

Aşağıdaki güvenlik seçeneklerini kullanabilirsiniz:

- **Otomatik tuş kilidi:** bekleme ekranındayken iki dakika boyunca hiçbir tuşa basılmadığında, tuş kilidinin otomatik olarak etkinleştirilip etkinleştirilmeyeceğini belirler.
- **Sabit arama:** giden çağrıları yalnızca korumalı SIM kartta bulunan numaralarla kısıtlamak için kullanılır.

- **PIN kodları:** PIN denetiminin etkin olup olmayacağını seçmek, PIN/PIN2/telefon kodunu değiştirmek için kullanılır. PIN denetimi etkin olduğunda, Toshiba telefonunuzu açtığınızda PIN kodunu girmeniz istenir. PIN kodu girilmezse telefon devre dışı bırakılır. Bu ayarı değiştirmek için PIN kodunu girmeniz gerekir.
- **Bu sadece SIM'dir:** Toshiba telefonunuzu yalnızca o anda takılı olan SIM kartla çalışacak şekilde kısıtlamak için kullanılır. Bu ayar devre dışı bırakılırsa, telefon herhangi bir SIM kartla çalışabilir.
- **Haklar yöneticisi:** Dijital Hak Yöneticisi'ne erişmek için kullanılır. Bu ayar seçildiğinde **Haklar yöneticisi** ekranı başlatılır.
- **İçerik indirilme uyarısı:** DRM içerikleri indirilmeden önce yapılacak İçerik İndirilme uyarısını etkinleştirmek veya devre dışı bırakmak için kullanılır.



# Ayarlar

## Şebeke ayarları

Güvenlik ayarlarına erişmek için:

1. Bekleme modundayken **Merkez** tuşuna basın. Ana menü görüntülenir.
2. **Ayarlar** > **Ağ ayarları** seçeneklerini belirleyin.

Aşağıdaki şebeke ayarları seçeneklerini kullanabilirsiniz:

- **Ağ bilgisi:** şebeke operatörüyle bağlantı kurup geçerli ayarlar hakkında bilgi almak için kullanılır.
- **Ağ seç:** servis sağlayıcı seçmek için kullanılır.
- **Arama modu:** telefonun, şebeke operatörünü otomatik olarak arayıp seçeceğini veya operatörün manuel olarak ayarlanacağını belirtmek için kullanılır.
- **Tercih edilen şebeke:** her girişi istediğiniz bir şebekeyle değiştirerek bu listeyi özelleştirebilirsiniz.
- **Mod seçimi:** Toshiba telefonunuzun çalıştığı modu değiştirmek için kullanılır. Seçenekler şunlardır: İkili, Sadece GSM ve Sadece UMTS. Varsayılan ayar İkili'dir. Kullanıcı, sadece GSM veya UMTS ile sınırlandırmayı seçebilir.

- **Hızlı arama:** Toshiba telefonunuzun daha fazla güç tüketerek, normalden hızlı bir şekilde şebeke aramasına olanak sağlar.

## Bağlantı ayarları

Bağlantı ayarlarına erişmek için:

1. Bekleme modundayken **Merkez** tuşuna basın. Ana menü görüntülenir.
2. **Ayarlar** > **Bağlanabilirlik** seçeneklerini belirleyin.

Bluetooth™, PC'lerle Toshiba telefonunuz arasında kablosuz iletişim kurulmasını sağlayan bir teknolojidir. Bu teknolojiyle veri aktarabilir ve ahizesiz çağrılar için aracınızda kablosuz bir kulaklık kullanabilirsiniz. Bluetooth™ teknolojisinin, Toshiba telefonunuz ve eşleştirilecek cihazlar birbirlerinden en fazla 10 metre uzaktayken kullanılmasını öneririz.

Bluetooth bağlantısını etkinleştirmek için, **Bluetooth** > **Bluetooth etkin** seçeneğini belirleyin ve **Merkez** tuşuna basın.

# Ayarlar

Ayrıca, aşağıdaki bağlantı seçeneklerini de kullanabilirsiniz:

- **Bağlantı profilleri:** Profil adı, APN, Oturum aç, Parola, Doğrulama, DNS1 ve DNS2 öğelerini içeren bir bağlantı profili seçmek ve düzenlemek için kullanılır.
- **İnternet profilleri:** Profil adı, Tür, Güvenlik, Vekil sunucu, Vekil bağlantı noktası Oturum aç ve Parola öğelerini içeren bir internet profili seçmek ve düzenlemek için kullanılır.
- **Kesinti öncesi bekleme zamanı:** kesinti öncesi bekleme zamanını belirtin. Bu, tüm uygulamalara uygulanacak evrensel bir ayardır.

## Hafıza ayarları

Hafıza ayarlarına erişmek için:

1. Bekleme modundayken **Merkez** tuşuna basın. Ana menü görüntülenir.
2. **Ayarlar** > **Bellek ayarları** seçeneklerini belirleyin.

Aşağıdaki hafıza ayarları seçeneklerini kullanabilirsiniz:

- **Dosya sistemi:** kaydedilen resimleri, videoları, sesleri, oyunları, uygulamaları ve diğer öğeleri yönetmek için kullanılır.
- **Herşeyi sıfırla:** telefonu sıfırlamak için kullanılır. Sıfırlama işlemini gerçekleştirdiğinizde, belirli uygulamaların özelleştirilmiş ayarları varsayılan ayarlara sıfırlanır.



# Ajanda

## Kronometre

Kronometre, geçen süreyi ölçmenize olanak sağlar. Bu, özellikle belirli sporlarda faydalı olur. Kronometre, saniyenin onda biri hassasiyetinde çalışır.

Kronometreyi kullanmak için:

1. Bekleme modundayken **Merkez** tuşuna basın. Ana menü görüntülenir.
2. **Ajanda > Kronometre** seçeneklerini belirleyin.
3. Kronometreyi başlatmak ve durdurmak için **Merkez** tuşuna basın.



**İPUCU:** Tur zamanlarınızı ölçüp kaydetmek için, kronometre çalışırken, her tur sonunda **Tur** seçeneğini belirleyin.

## Çalar saat

Alarm ayarlamak için:

1. Bekleme modundayken **Merkez** tuşuna basın. Ana menü görüntülenir.
2. **Ajanda > Çalar saat** seçeneğini belirleyin ve istediğiniz ayarı seçin.

3. Aşağıdaki ölçütleri girin:

- **Konu:** alarm adını düzenleyin
- **Saat:** alarm zamanını ayarlayın
- **Tekrarla:** alarm tekrar yöntemini ayarlayın (**Bir kez, Haftalık gün, Seçilen gün veya Hergün**)
- **Şekerleme:** erteleme işlevini etkinleştirmek için kullanılır

## Takvim



**NOT:** Toshiba telefonunuz kapalı olsa bile alarm çalar.

Takvim, Toshiba telefonunuzla, planlanmış etkinlikler ve randevular oluşturup bunları görüntülemenize olanak sağlar.



**İPUCU:** Takvim verilerinizi uyumlu bir bilgisayarla senkronize edin.

## Yeni etkinlik girme

1. Bekleme modundayken **Merkez** tuşuna basın. Ana menü görüntülenir.
2. **Ajanda > Takvim > Seçenekler > Yeni etkinlik** seçeneklerini belirleyin.

# Ajanda

3. Konuyu girin ve başlangıç tarihini, başlangıç saatini, bitiş tarihini, bitiş saatini, alarmı ve tekrarı ayarlayın.



## NOT:

- **Tekrarla** aracı, etkinliğin tekrarlanma aralığını ayarlamaya olanak sağlar - **Asla, Günlük, Haftalık, Aylık** veya **Yıllık**.
- **Alarm** aracı, etkinlik için anımsatıcı ayarlamaya olanak sağlar - **Asla, 1 dk önce, 5 dk önce, 10 dk önce, 15 dk önce, 30 dk önce, 1 saat önce** ve **1 gün önce**.

4. Yeni etkinliği kaydetmek için **Seçenekler** > **Kaydet** seçeneğini belirleyin.

## Seçenekler

- **Günlük göster:** zaman çizelgesini günlük biçimde görüntüler.
- **Haftalık göster:** zaman çizelgesini haftalık biçimde görüntüler.
- **Aylık göster:** zaman çizelgesini aylık biçimde görüntüler.
- **Tarihe git:** doğrudan istediğiniz tarihe gitmek için kullanılır.

- **Ayarlar:** alarm varsayılan ayarını belirlemek için kullanılır.
- **Bellek durumu:** girilmiş olan etkinlik sayısını ve geçerli hafıza durumunu kontrol etmek için kullanılır.
- **Etkinlikleri sil:** takvim etkinliklerini silmek için kullanılır.
- **Çıkış:** takvim uygulamasından çıkmak için kullanılır.

## Hesap Makinesi

Hesap makinesine erişmek için:

1. Bekleme modundayken **Merkez** tuşuna basın. Ana menü görüntülenir.
2. **Ajanda** > **Hesap makinesi** seçeneklerini belirleyin.
3. Sayıları sayı tuşlarıyla ve işlemleri dolaşım tuşuyla girin.

## İşlemler

- Ondalık ayırıcı girmek için, \* tuşuna basın.
- Görüntülenen sayının işaretini değiştirmek için, # tuşuna basın.
- Girdiğiniz sayıyı silmek için, **Temizle** tuşuna basın.



# Ajanda

- Hesap makinesini başlatmak için, **Sol Seçim Tuşuna** basın
- Hesap makinesinden çıkmak için, **Sağ Seçim Tuşuna** basın.

## Ses kaydedici

Ses kaydı yapmak için:

1. Bekleme modundayken **Merkez** tuşuna basın. Ana menü görüntülenir.
2. **Ajanda > Ses kaydedici > Yeni kayıt** seçeneklerini belirleyin.
3. Kaydı başlatmak için **Merkez** tuşuna basın. Kaydı duraklatmak için tekrar **Merkez** tuşuna basın. Kaydı saklamak için **Sol Seçim Tuşuna** basın.



**NOT:** Ses dosyasını telefon hafızasına veya hafıza kartına kaydedebilirsiniz. Hafıza kartı takılıysa, **Yeni kayıt** seçeneğini belirleyerek kayıt konumunu seçebilirsiniz.

## Görevler

Görev girmek için:

1. Bekleme modundayken **Merkez** tuşuna basın. Ana menü görüntülenir.
2. **Ajanda > Görevler > Yeni görev** seçeneklerini belirleyin.
3. **Başlık, İçerik, Başlangıç tarihi, Bitiş tarihi, Hatırlatma tarihi, Saati uyar, Alarm ve Görev durumu** bilgilerini girin.



**NOT:** Birbirini izleyen görevler girmek için, **Ajanda > Görevler > Seçenekler > Yeni** seçeneğini belirleyin.

## Birim dönüştürücü

Birim dönüştürücüyü kullanmak için:

1. Bekleme modundayken **Merkez** tuşuna basın. Ana menü görüntülenir.
2. **Ajanda > Birim dönüştürücü** seçeneklerini belirleyin.
3. **Birim** ve **Giriş** türlerini seçin.
4. Değeri girip **Çıktı** türünü seçin.
5. **Merkez** tuşuna basın. Sonuç görüntülenir.

# Ajanda

## Dünya saatleri

Zaman dilimini ayarlamak için:

1. Bekleme modundayken **Merkez** tuşuna basın. Ana menü görüntülenir.
2. **Ajanda** > **Dünya saatleri** seçeneklerini belirleyin.
3. **Sol** ve **Sağ Dolaşım** tuşlarını kullanarak zaman dilimini seçin.
4. **Yukarı** ve **Aşağı Dolaşım** tuşlarını kullanarak şehri seçin.
5. **Seçenekler** > **Zaman dilimini ayarla** > **Evet** seçeneklerini belirleyin.



**NOT:**

**Şehir ara** işlevini kullanarak, dünyadaki büyük şehirler arasından bir şehir seçin.



# Tarayıcı

Tarayıcının kullanılabilmesi için ayrı bir abonelik gerekebilir. Daha fazla bilgi için servis sağlayıcınıza başvurun.

## Tarayıcıyı başlatma

1. Bekleme modundayken **Merkez** tuşuna basın. Ana menü görüntülenir.
2. **Tarayıcı seçeneğini belirleyin.** Tarayıcı menüsü görüntülenir.

Aşağıdaki seçenekleri kullanabilirsiniz:

- **URL gir:** Web sitesi adresini girip bir web sayfasına doğrudan erişmek için kullanılır.
- **Yer imleri:** en sık kullandığınız web sayfalarının listesini gösterir.
- **Geçmiş:** erişilen web sayfalarının geçmişini görüntüler.
- **Tarayıcı ayarları:** çeşitli tarayıcı ayarlarını yapmak için kullanılır.



**NOT:** İnternet profillerinizi ayarlamak için, **Ayarlar > Bağlanabilirlik > İnternet profilleri** seçeneğini belirleyin. (Daha fazla bilgi için 48. sayfaya bakın)

## Web'de gezinmek için kullanılan gezinti tuşları

- **Sol Seçim Tuşu:** Öğeyi seçer veya **Seçenekler** menüsünü görüntüler.
- **Sağ Seçim Tuşu:** Önceki ekrana dönmek için kullanılır.
- **Merkez tuşu:** öğeyi seçmek için kullanılır.
- **Yukarı ve aşağı Dolaşım tuşları:** yukarı veya aşağı ilerlemek için kullanılır.
- **Sol ve sağ Dolaşım tuşları:** sola veya sağa ilerlemek için kullanılır
- **Sona Erdir-Açma/Kapama tuşu:** tarayıcıdan çıkmak için kullanılır.
- **1 - 9:** rakamın atandığı bağlantı için kısayol işlevi görür.
- **\* ve #:** \* veya # tuşunun atandığı bağlantı için kısayol işlevi görür. Ayrıca, bu tuşları destek işlemlerini gerçekleştirmek için de kullanabilirsiniz.
- **Yan tuşlar:** ses seviyesini ayarlamak için kullanılır.





# Tarayıcı

## Yer imleri

Yer imi eklemek için, web sayfası görüntülenirken

**Seçenekler** >

**Yer imi ekle** seçeneğini belirleyin.

## Yer iminden web sayfasına erişme

1. Bekleme modundayken **Merkez** tuşuna basın. Ana menü görüntülenir.
2. **Tarayıcı** > seçeneğini belirleyin. **Yer imleri**
3. Erişmek istediğiniz sayfanın başlığını seçip **Merkez** tuşuna basın. Web sayfası görüntülenir.

## Tarayıcı ayarları

Tarayıcı ayarları, tarayıcıyı kullanım kolaylığı sağlayacak şekilde yapılandırmanıza imkan verir.

Aşağıdaki tarayıcı ayarlarını yapılandırabilirsiniz:

1. **Multimedya**
  - Görüntüler: görüntüleri gösterin veya gizleyin.
  - Ses: seslerin çalınıp çalınmayacağını belirleyin
  - Nesne: indirme etkinliğini denetleyin.

## 2. Bak ve hisset

- Metin kaydırma: karakter sınırları veya sözcük sınırları.
- Kaydırma aralığı: kaydırma payını seçin.
- Bağlantı zaman aşımı: boş kalma süresini seçin.

## 3. Güvenlik

- Güvenlik uyarısı: güvenlik uyarısı görüntülenir veya görüntülenmez.
- Kimlik önbellesi: kimliğinizi ve şifrenizi saklar.
- Çerezler: tarayıcı bilgilerini saklar.
- Bağlantıya referans veren: önceki web sayfasında gezinin.

## 4. Sertifikalar: dijital sertifikaların tümünün Toshiba telefonunuzda yüklü olduğunu doğrulayın.

## 5. WAP basma: web'de gezinmeden önce içerik düzeyini onaylayın.

## 6. Tarayıcı profilleri: servis sağlayıcıları seçin.

# Medya çalar

## Müzik çalma

Müzik çalmak için:

1. Bekleme modundayken **Merkez** tuşuna basın. Ana menü görüntülenir.
2. **Medya çalar** seçeneğini belirleyin. Varsayılan olarak **Müzik** sekmesi görüntülenir.

Aşağıdaki seçenekler görüntülenir:

- **Çalma listeleri (%d)**: çalma listeleri oluşturmak veya çalma listelerinden müzik çalmak için kullanılır.
  - **Son Kullanılanlar**: son çalınan dosyalardan müzik çalmak için kullanılır.
  - **Tümü**: tüm müzik dosyaları arasından müzik çalmak için kullanılır.
3. Çalma listesini veya klasör içinden bir dosyayı seçip **Merkez** tuşuna basın. Parça başlar.

## Müzik çalarken yapılabilecek işlemler

- **Ses seviyesini ayarlama**: **Yan Tuşlara** basın.
- **Duraklatma/sürdürme**: **Merkez** tuşuna basın.
- **Geri sarma**: **Sol Dolaşım Tuşunu** basılı tutun.
- **İleri sarma**: **Sağ Dolaşım Tuşunu** basılı tutun.

- **Önceki parçayı çalma**: **Sol Dolaşım Tuşuna** basın.
- **Sonraki parçayı çalma**: **Sağ Dolaşım Tuşuna** basın.
- **Çalan parçayı durdurma**: **Sağ Seçim Tuşuna** basın.

Müzik çalarken aşağıdaki işlemlere erişmek için **Seçenekler** ögesini seçin:

- **Çal/Duraklat**: parçayı çalmak veya duraklatmak için kullanılır.
- **Ayrıntılar**: parça bilgilerini ayrıntılı olarak görüntüler.
- **Çağrı melodisi olarak ayarla**
- **Gönder**: seçilen dosyayı MMS, e-posta veya Bluetooth aracılığıyla göndermek için kullanılır.

**Son Kullanılanlar** ve **Tümü** menülerinde aşağıdaki işlemlere erişmek için **Seçenekler** ögesini seçin:

- **Çal**: müzik çalmak için kullanılır
- **Çalma listesine ekle**: seçili dosyayı çalma listesine ekler.
- **Geçmiş**: son çalınan medya dosyalarını görüntülemek için kullanılır.





# Medya alar

- **Yeni ses:** ses kaydediciyi kullanmanızı saęlar.
- **Sil:** seęili dosyayı silmek iin kullanılır.
- **Yeniden adlandır:** seęili dosyayı yeniden adlandırmak iin kullanılır.
- **Gönder:** seęilen dosyayı MMS, e-posta veya Bluetooth aracılıęıyla göndermek iin kullanılır.
- **Sıralama Őekli:** dosyaları ada, türe veya tarihe göre sıralamak iin kullanılır.
- **Ayrıntılar:** dosya bilgilerini ayrıntılı olarak görüntüler.
- **Çıkış:** medya alar uygulamasından çıkmak iin kullanılır.

## alma listesini kullanma

Toshiba telefonunuzun hafızasını kullanarak alma listeleri oluŐturabilirsiniz.

## alma listesi oluŐturma

1. Bekleme modundayken **Merkez** tuŐuna basın. Ana menü görüntülenir.
2. **Medya alar > al listeleri > Yeni alma listesi** seeneklerini belirleyin.
3. alma listesi adını girip **Merkez** tuŐuna basın.

4. **Kaydet** seeneęini belirleyip **Merkez** tuŐuna basın.

## alma listesine dosya ekleme

1. Bekleme modundayken **Merkez** tuŐuna basın. Ana menü görüntülenir.
2. **Medya alar > Son Kullanılanlar** veya **Tümü** seeneęini belirleyin.
3. alma listesine eklemek istedięiniz dosyayı seip **Seenekler > alma listesine ekle** seeneęini belirleyin.
4. **Seenekler > Bitti** seeneklerini belirleyin.

alma listesine dosya eklerken aŐaęıdaki seenekleri kullanabilirsiniz:

- **İŐaretle:** seęilen dosyaları iŐaretleme için kullanılır.
- **İŐareti kaldır:** seęilen dosyaların iŐaretini kaldırmak için kullanılır.
- **Tümünü iŐaretle:** tüm dosyaları iŐaretleme için kullanılır.
- **Tümünün iŐaretini kaldır:** tüm dosyaların iŐaretini kaldırmak için kullanılır.
- 5. Dosyaları eklemek istedięiniz alma listesini seip **Merkez** tuŐuna basın.

# Medya çalar

## Çalma listesini düzenleme

Çalma listesine parça ekleyebilir veya listedeki bir parçayı silebilirsiniz. Parçaların sırasını da değiştirebilirsiniz.

1. Bekleme modundayken **Merkez** tuşuna basın. Ana menü görüntülenir.
2. **Medya çalar** > **Çal listeleri** seçeneklerini belirleyin.
3. Düzenlemek istediğiniz çalma listesini seçip **Seçenekler** seçeneğini belirleyin.
4. **Çalma listesini düzenle** seçeneğini belirleyin.
5. **Parçaları kaldır** veya **Sırayı değiştir** seçeneğini belirleyin.

Aşağıdaki işlemlere erişmek için **Çal listeleri** içinde **Seçenekler** öğesini seçin:

- **Çal**: müzik çalmak için kullanılır
- **Çalma listesini düzenle**: seçili çalma listesini düzenlemek için kullanılır.
- **Yeniden adlandır**: seçili çalma listesini yeniden adlandırmak için kullanılır.
- **Sil**: seçili çalma listesini silmek için kullanılır.

## Resimleri görüntüleme

1. Bekleme modundayken **Merkez** tuşuna basın. Ana menü görüntülenir.
2. **Medya çalar** seçeneğini belirleyin.
3. **Sağ Dolaşım Tuşunu** kullanarak **Resimler** sekmesine geçin.
4. Görüntülemek istediğiniz resmi seçip **Merkez** tuşuna basın.

**Resimler** dosya listesinde, aşağıdaki işlevleri kullanabilirsiniz:

- **Görüntüle**: seçtiğiniz resmi görüntülemek için kullanılır.
- **Geçmiş**: en son kullanılan resim dosyalarını görüntülemek için kullanılır.
- **Yeni resim**: resim çekmek için kullanılır.
- **Sil**: seçili resimleri silmek için kullanılır.
- **Yeniden adlandır**: resmin adını değiştirmek için kullanılır.
- **Gönder**: seçilen dosyayı MMS, e-posta veya Bluetooth aracılığıyla göndermek için kullanılır.
- **Sıralama şekli**: ada, türe veya tarihe göre sıralamak için kullanılır.





# Medya alar

- **Ayrıntılar:** dosya bilgilerini ayrıntılı olarak grntler.
- **ıkış:** medya alar uygulamasından ıkmak iin kullanılır.

Resimleri grntlerken ařađıdaki iřlevleri kullanmak iin **Seenekler** gesini sein:

- **Yakınlařtır:** resimleri yakınlařtırmak veya uzaklařtırmak iin kullanılır.
- **Tam ekran:** resimleri tam ekranda grntlemek iin kullanılır.
- **Slayt gsterisi:** resimleri slayt gsterisi halinde grntlemek iin kullanılır.
- **Gemiř:** son yrtlen medya dosyalarını grntlemek iin kullanılır.
- **Yeni resim:** resim ekmek iin kullanılır.
- **Gnder:** seilen dosyayı MMS, e-posta veya Bluetooth aracılıđıyla gndermek iin kullanılır.
- **Duvar kađıdı olarak ayarla:** seilen resmi duvar kađıdı olarak ayarlar.
- **Ayrıntılar:** dosya bilgilerini ayrıntılı olarak grntler.
- **ıkış:** medya alar uygulamasından ıkmak iin kullanılır.

## Videoları oynatma

1. Bekleme modundayken **Merkez** tuřuna basın. Ana men grntlenir.
2. **Medya alar** seeneđini belirleyin.
3. **Sađ Dolařım Tuřunu** kullanarak **Videolar** sekmesine gein.
4. Grmek istediđiniz videoyu seip **Merkez** tuřuna basın.

Video oynatılırken ařađıdaki iřlevleri kullanmak iin **Seenekler** gesini sein:

- **al/Duraklat:** videoyu oynatmak veya duraklatmak iin kullanılır.
- **Tam ekran:** videoları tam ekranda grntlemek iin kullanılır.
- **Gnder:** seilen dosyayı e-posta veya Bluetooth aracılıđıyla gndermek iin kullanılır.
- **Ayrıntılar:** dosya bilgilerini ayrıntılı olarak grntler.

Ařađıdaki iřlevleri kullanmak iin **Videolar** dosya listesinde **Seenekler** gesini sein:

- **al:** setiđiniz videoyu oynatmak iin kullanılır.

# Medya alar

- **Gemiř:** son yrtlen medya dosyalarını grntlemek iin kullanılır.
- **Yeni video:** video kaydetmek iin kullanılır.
- **Sil:** seili videoları silmek iin kullanılır.
- **Yeniden adlandır:** videonun adını deėiřtirmek iin kullanılır.
- **Gnder:** seilen dosyayı e-posta veya Bluetooth aracılıėıyla gndermek iin kullanılır.
- **Sıralama řekli:** ada, tre veya tarihe gre sıralamak iin kullanılır.
- **Ayrıntılar:** dosya bilgilerini grntler.
- **ıkıř:** medya alar uygulamasından ıkmak iin kullanılır.

## Yer imlerini kullanma

**Yer imleri** sekmesinde, Toshiba telefonunuzdaki gerek zamanlı olarak aktarılan ieriėe iliřkin tm baėlantıların listesi grntlenir. Bu yer imlerine yalnızca Medya alar aracılıėıyla eriřilebilir. Her URL, tek bir evrimii ses veya video dosyasına karřılık gelmelidir.

**Yer imleri** listesine eriřmek iin:

1. Bekleme modundayken **Merkez** tuřuna basın. Ana men grntlenir.
2. **Medya alar** seeneėini belirleyin.
3. **Saė Dolařım Tuřunu** kullanarak **Yer imleri** sekmesine gein.
4. Eriřmek istediėiniz yer imini seip **Merkez** tuřuna basın.



**NOT:** Uygulamadayken sessiz modunu devre dıřı bırakmak iin, Grev iřleyicisinde **Ana sayfa** oėesini seerek boř ekrana gidin. # tuřuna basıp sessiz modunu devre dıřı bırakabilirsiniz.





# Kamera

## Resim çekme

Resim çekmek için:

1. Bekleme modundayken **Merkez** tuşuna basın. Ana menü görüntülenir.
2. **Kamera > Resim modu** seçeneklerini belirleyin.
3. Resim çekmek için **Merkez** tuşuna basın.
4. Resmi kaydetmek için **Merkez** tuşuna basın. Resmi, **Dosyalarım** içindeki **Resimler** klasöründe bulup görüntüleyebilirsiniz.



**İPUCU:** Kendi fotoğrafınızı çekmek için, kamera lensini dışarıya doğru çevirerek açın. Kamera lensi ve ana ekran size bakarken, **Merkez** tuşuna basıp resmi çekin.

## İzleme ekranı seçenekleri

Aşağıdaki işlemleri gerçekleştirmek için, kamera modundayken **Seçenekler** seçeneğini belirleyin:

- **Resimleri görüntüle:** çektiğiniz resimleri görüntülemek için kullanılır.
- **Video modu:** video moduna geçmek için kullanılır.

- **Otomatik zamanlayıcı:** otomatik zamanlayıcıyı kullanarak resim çekmek için kullanılır.
- **Resim ayarları:** resim kalitesini ve boyutunu ayarlamak için kullanılır.
- **Çıkış:** kamera uygulamasından çıkmak için kullanılır.

## Önizleme ekranı seçenekleri

- **Yeni resim:** yeni bir resim çekmek için kullanılır.
- **Resim gönder:** MMS, e-posta veya Bluetooth aracılığıyla resim göndermek için kullanılır.
- **Resmi yeniden adlandır:** resmin adını değiştirmek için kullanılır.

## Otomatik zamanlayıcıyı ayarlama

1. Bekleme modundayken **Merkez** tuşuna basın. Ana menü görüntülenir.
2. **Kamera > Resim modu > Seçenekler > Otomatik zamanlayıcı** seçeneklerini belirleyin.
3. **Merkez** tuşuna basın.

# Kamera

4. Otomatik zamanlayıcıyı başlatmak için **Merkez** tuşuna basın. Resmin çekilmesine üç saniye kala bir uyarı sesi duyulur.
5. Resmi kaydetmek için **Merkez** tuşuna basın. Resmi, **Dosyalarım** içindeki **Resimler** klasöründe bulup görüntüleyebilirsiniz.

## Resim ayarları

1. Bekleme modundayken **Merkez** tuşuna basın. Ana menü görüntülenir.
2. **Kamera > Resim modu > Seçenekler > Resim ayarları** seçeneklerini belirleyin.
3. **Merkez** tuşuna basın.

Aşağıdaki ayarları değiştirebilirsiniz:

- **Çözünürlük:** resim çözünürlüğünü seçin (1280x960, 640x480, 320x240).
- **Varsayılan ad:** resmin varsayılan adını değiştirmek için kullanılır.
- **Kayıt yeri:** resmi telefon hafızasına veya hafıza kartına kaydetmek için kullanılır.
- **Beyaz denge:** sensörün ışığa ne kadar duyarlı olduğunu ayarlamak için kullanılır. (Oto, İç mekan, Dış mekan).

- **Titreme ayarı:** iç mekan ışık titreme hızlarına duyarlılığı ayarlayın (Kapalı, 50Hz veya 60Hz).

## Video kaydetme

Video kaydetmek için:

1. Bekleme modundayken **Merkez** tuşuna basın. Ana menü görüntülenir.
2. **Kamera > Video modu** seçeneklerini belirleyin.
3. **Merkez** tuşuna basın. Kayıt başlar. Kaydı duraklatmak için **Duraklat** seçeneğini belirleyin. Kaydı devam ettirmek için **Sürdür** seçeneğini belirleyin.
4. Videoyu telefonunuza veya hafıza kartına kaydetmek için **Durdur** seçeneğini belirleyin. Videoyu yeniden adlandırmak için **Seçenekler > Videoyu yeniden adlandır** seçeneğini belirleyin. Videoyu, **Dosyalarım** içindeki **Videolar** klasöründe bulup görüntüleyebilirsiniz.





# Kamera

## İzleme ekranı seçenekleri

Aşağıdaki işlemleri gerçekleştirmek için, video modundayken **Seçenekler** seçeneğini belirleyin:

- **Videoaları görüntüle:** kaydettiğiniz videoları görüntülemek için kullanılır.
- **Resim modu:** resim moduna geçmek için kullanılır.
- **Mesaj modu:** mesaj moduna geçmek için kullanılır.
- **Ses kaydı:** kayıt sırasında ses kaydı yapmak için kullanılır.
- **Video çağrısı:** video çağrısı moduna geçmek için kullanılır.
- **Video ayarları:** video kalitesini ve video efektlerini ayarlamak için kullanılır.
- **Çıkış:** kamera uygulamasından çıkmak için kullanılır.

## Önizleme ekranı seçenekleri

- **Yeni video:** yeni bir video çekmek için kullanılır.
- **Video çal:** videoyu oynatmak için kullanılır.
- **Video gönder:** MMS, e-posta veya Bluetooth aracılığıyla video göndermek için kullanılır.

- **Videoyu yeniden adlandır:** videonun adını değiştirmek için kullanılır.

## Video ayarları

1. Bekleme modundayken **Merkez** tuşuna basın. Ana menü görüntülenir.
2. **Kamera > Video modu > Seçenekler > Video ayarları** seçeneklerini belirleyin.
3. **Merkez** tuşuna basın.

Aşağıdaki ayarları değiştirebilirsiniz:

- **Çözünürlük:** video çözünürlüğünü seçin (176x144, 128x96 veya 96x80).
- **Varsayılan ad:** videonun varsayılan adını değiştirmek için kullanılır.
- **Kayıt yeri:** resmi telefon hafızasına veya hafıza kartına kaydetmek için kullanılır.
- **Resim hızı:** Videonun saniyede kaç resim çekeceğini ayarlayın (Düşük = 7fps, Yüksek = 15fps).
- **Beyaz denge:** ışığa duyarlılığı ayarlayın (Oto, İç Mekan veya Dış Mekan).
- **Titreme ayarı:** iç mekan ışık titreme hızlarına duyarlılığı ayarlayın (Kapalı, 50Hz veya 60Hz).

# Dosyalarım

**Dosyalarım** menüsünde, dosyaları saklamak için altı varsayılan klasör bulunur. Ayrıca, kendi kişisel klasörlerinizi oluşturabilir ve hafıza kartınızda bulunan verileri saklamak için **Dosyalarım** ögesini kullanabilirsiniz.

**Dosyalarım** ögesine erişmek için, bekleme modundayken **Merkez** tuşuna basın ve

**Dosyalarım** seçeneğini belirleyin.

## Klasörler

Dosyaları, aşağıdaki **Dosyalarım** varsayılan klasörlerine kaydedebilirsiniz:

- Resimler
- Videolar
- Sesler
- Oyunlar
- Uygulamalar
- Diğer belgeler

## Dosyaları arama

**Dosyalarım** menüsünde dosya aramak için:

1. Bekleme modundayken **Merkez** tuşuna basın. Ana menü görüntülenir.
2. **Dosyalarım** > **Seçenekler** > **Ara** seçeneklerini belirleyin.
3. Bulmak istediğiniz dosya adını girip **Merkez** tuşuna basın. Dosya görüntülenir.

## Lisans yöneticisi

Lisans Yöneticisi, **Dosyalarım** ögesinde depolanan korumalı içerikle ilişkili tüm Hak Nesneleri'nin alfabetik listesini görüntüler.

Lisans Yöneticisi'ni görüntülemek için:

1. Bekleme modundayken **Merkez** tuşuna basın. Ana menü görüntülenir.
2. **Dosyalarım** > **Seçenekler** > **Lisans Yöneticisi** seçeneklerini belirleyin.
3. **Merkez** tuşuna basın.





# Bağlantı

## Toshiba telefonunuzu PC'ye bağlama

USB kablosu aracılığıyla Toshiba telefonunuzu PC'ye bağlayarak Kişiler listesi, Görevler, Takvim, SMS ve Dosyalarım verilerini gönderip alabilirsiniz.

**i ÖNEMLİ:** USB kablosunu bağlamadan önce, USB ana bilgisayar sürücüsü ve PC yönetim yazılımı (satış paketindeki CD-ROM'da mevcuttur) PC'ye yüklenmelidir.

Toshiba telefonunuzu PC'ye bağlamak için:

1. USB kablosunun ucunu harici konektöre takın.
2. USB kablosunu PC'nin USB bağlantı noktasına bağlayın.

Toshiba Telefonunuzun PC bağlantısını kesmek için:

1. Toshiba telefonunuzdaki **Bitiş** tuşuna basın.
2. PC SYNC menü çubuğundaki **Bağlantıyı Kes** düğmesini seçin.
3. USB kablosunu sıkıca kavrayın ve dikkatli bir şekilde çekip Toshiba telefonunuzdan çıkarın. Toshiba telefonunuzla PC arasındaki bağlantı kesilir.

# Teknik özellikler

## Toshiba TS705

### Frekans Aralığı

3G (UMTS) 2100 içinde	1920 - 2170 MHz
GSM 900 içinde	880 - 960 MHz
DCS 1800 içinde	1710 - 1880 MHz
PCS 1900 içinde	1850 - 1990 MHz

### Sürekli Konuşma Süresi

3G (UMTS) alanı içinde	Yaklaşık 180 dk
Video Çağrısı	Yaklaşık 105 dk
GSM alanı içinde	Yaklaşık 210 dk

### Sürekli Bekleme Süresi

3G (UMTS) alanı içinde	Yaklaşık 250 saat
GSM alanı içinde	Yaklaşık 220 saat

### Şarj Süresi

<b>Boyutlar (Y x G x D)</b>	Yaklaşık 105mm x 46mm x 15mm
-----------------------------	------------------------------

### Maksimum Çıkış

3G (UMTS) 2100 içinde	Sınıf 3	0,25 W
GSM 900 içinde	Sınıf 4	2 W
DCS 1800 içinde	Sınıf 1	1 W
PCS 1900 içinde	Sınıf 1	1 W

### Ağırlık

Yaklaşık 95 gr

### AC Adaptörü

Giriş Voltajı	100 - 240 VAC	50/60Hz
Şarj Sıcaklık Aralığı	5 - 35 °C	





# Sorum giderme

Sorum	Olası Nedenler ve Çözümler
Telefon açılmıyor	<ul style="list-style-type: none"><li>• Pilin doğru takıldığından emin olun (sayfa 22).</li><li>• Pilin şarj edilmiş olduğundan emin olun (sayfa 24).</li></ul>
Pil şarj olmuyor	<ul style="list-style-type: none"><li>• Pilin doğru takıldığından emin olun.</li><li>• AC adaptörü ve pil paketi konektörlerinin temiz olduğundan emin olun.</li></ul>
Sesli çağrı ve video çağrısı yapılamıyor veya alınamıyor	<ul style="list-style-type: none"><li>• Sinyal gücü göstergesini kontrol edin. Sinyal gücü zayıf görünüyorsa, fiziksel konumunuzu değiştirin; sinyali bloke eden engellerin bulunduğu bir ortamda olabilirsiniz.</li><li>• Video çağrısı yapabilmek için 3G kapsama alanında olmak gerekir. Bekleme modundayken, ekranda 3G kapsama alanında olduğunuzu belirten işareti görüldüğünden emin olun.</li><li>• PIN kodunu arka arkaya üç kez hatalı girerseniz, PIN kilidi devreye girer ve SIM kart bloke olduğundan çağrı yapılması engellenir (sayfa 24). PIN kilidini iptal etmek için PUK kodunu girin.</li><li>• Ekranda gösterge belirirse, güvenlik kodunuzu girip telefon kilidini iptal edin.</li></ul>
Web kullanılmıyor	<ul style="list-style-type: none"><li>• Abonelik durumunuzu kontrol edin. Servis sağlayıcınızla görüşün.</li><li>• Şebeke ayarları yanlış olabilir. Şebeke ayarlarını kontrol edin. Şebeke ayarları hakkında daha fazla bilgi için servis sağlayıcınızla görüşün (sayfa 47).</li></ul>

# Sorum giderme

## Sorum

SMS ve MMS kullanilamiyor

## Olası Nedenler ve Çözümler

- Abonelik durumunuzu kontrol edin. Servis sağlayıcınızla görüşün.
- Servis merkezi numarasının doğru olduğundan emin olun. Servis merkezi numarasıyla ilgili ayrıntılı bilgi için servis sağlayınıza başvurun.





# Sağlık ve güvenlik

## Genel

- Toshiba telefonunuzu her zaman amacına uygun şekilde kullanmaya özen gösterin. Hatalı kullanım performansı etkileyebilir. Cihazı ve aksesuarlarını yalnızca yetkili servis personeli monte etmeli ve onarmalıdır.
- Toshiba telefonunuza kalıcı zarar gelmesini önlemek için yalnızca uyumlu pil ve aksesuarları kullanın.
- Toshiba telefonunuzu başka bir cihaza bağlamadan önce, destek belgelerini okuyup diğer cihazın uyumlu olduğundan emin olun.
- Toshiba telefonunuzdan acil çağrı yapmanız gerektiğinde, telefonun açık ve hizmette olduğundan emin olun.
- Ortamdaki parazit, Toshiba telefonunuzun performansını etkileyebilir. Sinyal gücü zayıf görünüyorsa, konumunuzu değiştirin; sinyali bloke eden engellerin bulunduğu bir ortamda olabilirsiniz.
- Toshiba telefonunuz, özellikle yüksek sıcaklıkta, uzun süre kullanıldığında telefonun yüzeyi ısınabilir. Bu gibi koşullar altında telefona dokunurken lütfen dikkatli olun.

- Kulakiçi kulaklıkları ya da diğer kulaklıkları kullanırken sesi çok fazla açmamaya dikkat edin. Çok yüksek düzeyde sese maruz kalmak işitme kaybına neden olabilir. Ayrıca kulakiçi kulaklık ya da diğer tipteki kulaklıklardan normal düzeylerde bile uzun süre ses dinlemek de işitme kaybına neden olabilir. Kulakiçi kulaklık ya da diğer tipteki kulaklıkların doğru kullanımıyla ilgili olarak doktorunuza danışmanız gerekir.

## Çalışma ortamı

- Otomobil kullanırken ya da makine çalıştırırken Toshiba telefonunuzu elinizde tutmayın. Otomobil kullanırken telefonu elinizde tutmanız gerekirse, konuşmaya başlamadan önce aracı park edin. Tümleşik bir ahizesiz kullanım cihazı kullanıyorsanız, telefonun tutucusuna tam olarak oturduğundan emin olun.
- Hastane ya da benzer bir yere girerken Toshiba telefonunuzu kapatın. Tıbbi cihazlar telefon kullanımından etkilenebilir. Telefon kullanımıyla ilgili bina kurallarına her zaman uyun.

# Sağlık ve güvenlik

- Uçakta Toshiba telefonunuzu kapatın. Uçağın sistemleri telefon sinyallerinden etkilenebilir. Bu öneriye uymazsanız yasal bir zorunluluktur.
- Telefon kullanımının yasak olduğunun uyarı yazılarıyla belirtildiği tesislerde telefonunuzu kapatın.
- Yakıt alırken Toshiba telefonunuzu kullanmayın. Telefonunuzu yakıttan ve kimyasal maddelerden uzak tutmalısınız.
- Patlatma yapılan yerlerde telefonunuzu kapatın ve tüm talimatlara ve düzenlemelere uyun.
- Yakıt deposu alanları ve sprey boya tesisleri gibi patlama riski olan ortamlarda Toshiba telefonunuzu kapatın.
- Cihazı araca yalnızca yetkili personel monte etmelidir. Hatalı montaj ya da servis tehlikeli olabilir ve garantileri geçersiz kılabilir. Ayrıntılı bilgi için aracınızın üreticisiyle ya da bir temsilcisiyle bağlantı kurun.

## Elektronik cihazlar

- Siz veya yanınızdaki kişilerden biri kalp pili kullanıyorsa, düşük bir risk de olsa, cep telefonu kullanımının kalp pilinin çalışmasını etkileyebileceğini unutmayın. Ayrıntılı bilgi için doktorunuza ya da kalp pilinin üreticisine başvurun.
- Cep telefonu kullanımı bazı işitme cihazlarında parazite neden olabilir. Bu durumda servis sağlayıcınızla ya da doktorunuzla bağlantı kurun.
- Cep telefonu kullanımı, yeterince yalıtılmamış tıbbi cihazların çalışmasını etkileyebilir. Güvenli kullanım için doktorunuza ya da cihazın üreticisine danışın.
- Cep telefonu kullanımı, motorlu taşıtlardaki yeterli yalıtıma sahip olmayan elektronik sistemlerin çalışmasını etkileyebilir. Hava yastıkları ve yakıt enjeksiyon sistemi buna örnek gösterilebilir. Elektronik sistemin yalıtımının düzgün bir şekilde yapıldığından emin olmak için aracın üreticisiyle bağlantı kurmanız gerekir.





# Sağlık ve güvenlik

## Pil güvenliği

Toshiba telefonunuz şarj edilebilir bir pille çalışır. Yeni bir pil ancak iki ya da üç defa tümüyle şarj edilip boşaldıktan sonra tam performans göstermeye başlar. Pil yüzlerce defa şarj edilebilir; ancak sonuçta kaçınılmaz olarak yıpranacaktır. Konuşma ve bekleme süreleri normale göre belirgin bir şekilde kısaldığında yeni bir pil satın almanız önerilir.

- Yeni veya uzun süre kullanılmayan bir pilin ilk kullanımında kapasitesi düşük olabilir.
- Pil yalnızca +5 °C ve +35 °C arasındaki sıcaklıklarda şarj edilebilir.
- Yalnızca Toshiba tarafından onaylanmış pilleri kullanın ve pili yalnızca Toshiba tarafından verilen, önerilen şarj cihazıyla şarj edin.
- Şarj cihazı kullanılmıyorken güç kaynağı ile bağlantısını kesin.
- Pili şarj cihazına ve güç kaynağına gerekenden fazla bağlı bırakmayın; çünkü fazla şarj pilin ömrünü kısaltacaktır.

- Pile kısa devre yaptırmayın. Metal bir nesne pilin + ve - uçları arasında doğrudan bir bağlantıya neden olursa yanlışlıkla kısa devre olur.
- Pili aşırı soğuk veya aşırı sıcak ortamlarda bırakmayın; aksi takdirde pilin performansı etkilenir. Aşırı soğuk bir ortama örnek olarak buzdolabı, aşırı sıcak bir ortama örnek olarak da doğrudan güneş ışığı alan bir otomobil gösterilebilir.
- Pili ateşe atmayın.
- Pili normal çöplerle birlikte atmayın. Pilde zehirli kimyasal maddeler vardır ve doğru şekilde atılmalıdır. Ayrıntılı bilgi için bölgenizdeki yetkili kurumlarla bağlantı kurun.

# Sağlık ve güvenlik

## Acil durum çağrıları

GSM alanı içinde veri iletişimi gerçekleştirilirken acil servislere çağrı yapılamaz. Sistem modu Sadece UMTS veya Sadece GSM olarak ayarlanmışsa, seçili şebeke kullanılamaz durumdaysa acil durum servislerine çağrı yapılamaz. Ayrıca, bazı servis sağlayıcıların şebeke servislerine bağlı olarak, acil durum servislerine çağrı yapmak mümkün olmayabilir.

**i ÖNEMLİ:** SIM kart takılı olmadığında, SIM kart kilitli olduğunda, telefon kilidi ayarlıyken, Sabit Arama Numaraları ayarlıyken, Uçuş Modu ayarlıyken veya Çağrı Engelleme Servisi ayarlıyken acil durum servislerine çağrı yapabilirsiniz.

Telefonunuzun çalışması kablosuz iletişim şebekesine, kablosuz iletişim sinyaline ve ayarlarınıza bağlı olarak farklılık göstereceğinden, her ülkelerde ve bölgede bağlantı kurulacağına garanti yoktur. Acil durum çağrısı yapmanız gerektiğinde yalnızca cep telefonunuza güvenmeyin.

## FCC radyo frekansına maruz kalma bilgileri

Toshiba telefonunuz bir radyo alıcısı ve vericisidir. ABD Hükümetinin Federal Communications Commission kuruluşu tarafından belirlenen radyo frekansına (RF) maruz kalmaya ilişkin yayılım sınırlarını aşmayacak şekilde tasarlanmış ve üretilmiştir.

Bu talimatlar bağımsız bilimsel kuruluşlar tarafından periyodik ve kapsamlı olarak yürütülen bilimsel değerlendirme çalışmaları sonucunda belirlenen standartları temel alır. Bu standartlar yaş ve sağlık durumlarından bağımsız olarak tüm kişilerin güvenliğini sağlayacak şekilde tasarlanmış geniş bir güvenlik payı içerir.

Kablosuz telefonlara ilişkin maruz kalma standartları Belirli Soğurma Oranı (Specific Absorption Rate) ya da SAR olarak bilinen bir ölçü birimi kullanır. FCC tarafından belirlenen SAR sınırı 1,6 W/kg'dır. Testler her model için FCC tarafından zorunlu kılınan konumlarda ve yerlerde (örneğin kulakta ve vücut üstüdeyken) gerçekleştirilmiştir. Kulakta kullanım için test edildiğinde bu telefon modelinin en yüksek SAR değeri 0,641 W/kg ve bu kullanıcı kılavuzunda



# Sağlık ve güvenlik

açıklandığı şekilde vücut üstüneyken 0,665 W/kg'dır.

## Vücut üstüneyken çalıştırma

Bu telefon, telefonun arka tarafı vücuttan 1,5 cm. uzaklıkta tutularak, vücut üstüneyken çalıştırmaya ilişkin tipik testlere tabi tutulmuştur. FCC radyo frekansına maruz kalma koşullarıyla uyumluluk sağlamak için, vücudunuzla telefonun arka tarafı arasında 1,5 cm. mesafe bırakan aksesuarlar kullanın. Kemer klipsi, kılıf ve benzer aksesuarlar metal bileşenler içermemelidir. Bu gereksinimleri karşılamayan aksesuarların kullanımı FCC radyo frekansına maruz kalma koşullarıyla uyumlu değildir ve kullanılmamalıdır. FCC, FCC radyo frekansı yayılım talimatlarıyla uyumlu olarak değerlendirilen tüm raporlanan SAR düzeyleri için bu telefon modeline ilişkin olarak bir Donanım Yetkisi vermiştir. Bu telefon modeline ilişkin SAR bilgileri FCC dosyasındadır ve <http://www.fcc.gov/oet/fccfid> adresinde FCC ID SP2-SF4-E01 araması yaptıktan sonra Display Grant bölümü altında bulunabilir.

SAR hakkında ek bilgi <http://www.phonefacts.net> adresindeki Cellular Telecommunications & Internet Association (CTIA) web sitesinde bulunabilir.

## Avrupa Radyo Frekansına Maruz Kalma Bilgileri

Toshiba telefonunuz bir radyo alıcısı ve vericisidir. Uluslararası talimatlarca önerilen radyo dalgalarına maruz kalma sınırlarını aşmayacak şekilde tasarlanmıştır. Bu talimatlar, bağımsız bir bilimsel kuruluş olan ICNIRP tarafından geliştirilmiştir ve yaş ve sağlık durumlarından bağımsız olarak tüm kişilerin korunmasını sağlayacak şekilde tasarlanmış güvenlik payları içerir.

Talimatlarda, Belirli Soğurma Oranı (Specific Absorption Rate) ya da SAR olarak bilinen bir ölçü birimi kullanılır. Mobil cihazlar için SAR sınırı 2 W/kg'dır ve kulakta test edildiğinde bu cihaz için en yüksek SAR değeri 0,808 W/ kg\* olarak ölçülmüştür. Mobil cihazlar bir dizi işlev sunduğundan, bu kullanım kılavuzunda açıklandığı şekilde örneğin vücut üstünde kullanım gibi farklı pozisyonlarda da

## Sağlık ve güvenlik

kullanılabilirler\*\*. Bu durumda, test edilen en yüksek SAR değeri 0,783 W/kg olarak ölçülmüştür.

SAR değeri cihazın en yüksek iletim gücü kullanılarak ölçüldüğünden, çalışırken bu cihazın gerçek SAR değeri normal olarak yukarıda belirtilen değerin altında olacaktır. Bu, şebekeye erişmek için yalnızca gerekli minimum düzeyin kullanılmasını sağlamak üzere cihazdaki otomatik güç düzeyi değişikliklerine bağlıdır. Dünya Sağlık Örgütü, mevcut bilimsel bilgilerin mobil cihaz kullanımında herhangi bir özel korumaya gerek olduğunu göstermediğini bildirmiştir. Radyo dalgasına maruz kalma oranını düşürmek istiyorsanız, bunu konuşmalarınızı kısa tutarak ya da telefonu kafanızdan ve gövdenizden uzak tutmak için bir 'ahizesiz kullanım' cihazı kullanarak yapabileceğiniz belirtilmiştir. Dünya Sağlık Örgütü'nün web sitesinde daha fazla bilgi bulunabilir (<http://www.who.int/emf>).

\*Testler uluslararası test talimatlarına uygun olarak gerçekleştirilmiştir.

\*\*Lütfen vücut üstüneyken çalıştırma hakkındaki <FCC Radyo Dalgasına Maruz Kalma Bilgileri> bölümüne bakın.

Aşağıdaki bilgiler yalnızca AB Üyesi Ülkeler içindir:



Yukarıdaki simgenin kullanılması bu ürünün ev çöpi olarak atılmayacağını belirtir. Bu ürünün doğru yöntemlerle atılmasını sağlayarak, ürünün uygun olmayan şekilde atıldığında çevreye ve insan sağlığına yapabileceği zararlı etkileri önlemeye yardımcı olursunuz. Bu ürünün geri dönüştürülmesi hakkında ayrıntılı bilgi için lütfen yerel belediye yetkililerine, çöp toplama hizmeti veren kuruluşa ya da ürünün satıcısına danışın.



# Sağlık ve güvenlik

## Satın alma kaydı

Gelecekte gerekli olabileceğini göz önünde bulundurarak, aşağıdaki forma, satın alma ayrıntılarınızı girmenizi öneririz.

Seri Numarası\*:

Satıcı Adı:

Satın Alma Tarihi:

\* Seri numarası, pil bölümünün en alt kısmındadır.

# Menü ağacı

## Kamera

Resim modu  
Video modu

## Kişiler

Tüm kişiler  
Gruplar  
SIM kişileri  
Filtre

## Ayarlar

Telefon profili  
Ekran ayarları  
Telefon ayarları  
Çağrı ayarları  
Güvenlik ayarları  
Ağ ayarları  
Bağlanabilirlik  
Bellek ayarları

## Çağrı kayıtları

Tüm çağrılar  
Aranan çağrılar  
Cevapsız çağrılar  
Alınan çağrılar  
Zaman ve maliyet  
Veri sayacı

## Mesajlar

Mesaj oluşturma  
Gelen kutusu  
Taslaqlar  
Gönderilen mesajlar  
Sesli posta  
Şablonlar  
Mesaj ayarları

## Tarayıcı

## Dosyalarım

Resimler  
Videolar  
Sesler  
Oyunlar  
Uygulamalar  
Diğer belgeler

## Medya çalar

Müzik  
Resimler  
Videolar  
Yer imleri

# Menü ağacı

## Ajanda

Kronometre

Çalar saat

Hesap makinesi

Hesap makinesi

Ses kaydedici

Görevler

Birim dönüştürücü

Dünya saatleri



# Dizin

## Sayılar

3G kapsama alanı 71

## A

AC adaptörü 16, 25, 70

Acil durum çağrıları 76

Ana ekran 17

Anten portu 19

## B

Bellek durumu 33

Beyaz 66

Beyaz dengesi 31, 66, 67

Bileklik deliği 19

Birim dönüştürücü 56

Bitiş/Güç tuşu 17

Bluetooth 10, 20

## C

CBS 39

CD-ROM 16

## Ç

Çağrı geçmişi 27, 28

Çalar saat 54

Çalışma ortamı 73

## D

Dolaşım tuşu/Merkez tuşu 17

DTMF 28

Dünya saati 57

## E

E-postalar 40

## F

FCC bildiriimi 15

Filtre 32, 35

## G

Gruplar 32

GSM 52

Gönder tuşu 18

Görevler 56



# Dizin

## H

- Hak yöneticisi 51
- Hesap Makinesi 55
- Hızlı arama 27, 34
- Hoparlör 19, 28, 31
- Hücre yayını ayarları 45

## K

- Kablo şarj konektörü/konektörleri 17
- Kamera 19, 65
- Kamera/Görev Değiştirme tuşu 18
- Karakter giriş modu 46
- Kronometre 54
- Kulaklık 17
- Kulaklık girişi 19
- Kulaklık ses seviyesi 28
- Kullanıcıya bilgiler 15
- Kullanım kılavuzu 16

## L

- Lisans yöneticisi 68

## M

- MicroSD 21, 23
- Mikrofon 17
- MMS 21, 38

## O

- Otomatik zamanlayıcı 65

## P

- PC Yönetim Programı'nı yükleme 26
- Pil güvenliği 75
- Pil kapağı 19
- Pil paketi 16, 71
- Pili şarj etme 25

## R

- Resim ayarları 66
- Resim hızı 31

## S

- Sabit arama 51
- Sayı modu 46
- Seçim Tuşu 17

# Dizin

Sembol modu 47

Ses kaydedici 56

SIM kişileri 32

SMS 21, 38

## Ş

Şablonlar 41

## T

T9 modu 46

Takvim 54

Tarayıcı 58

Tarayıcı ayarları 59

Telefon şarj konektörü/konektörleri 17

Temizle tuşu 17

Titreme uyarı 31, 66, 67

Tuş takımı 17

Tüm kişiler 32

## U

UMTS 52

UMTS sinyal gücü 22

USB kablosu 16

USB sürücüsünü yükleme 26

## V

Video 66

Video çağrıları 30

## W

WAP 20

WAP push 40

## Y

Yan tuş 18

Yazılımı yükleme 26

Yer imleri 59

## Z

Zil sesleri 49